

# KENWOOD

HOME HI-FI COMPONENTI E SISTEMI '97~'98





LOWE LENS

*Una festa*





# di suoni e di immagini

I più recenti componenti e sistemi A/V Kenwood sono un'esperienza travolgente: una gioia per vista ed udito grazie al suono digitale fornito dal MiniDisc, il nuovo supporto musicale.

## **INDICE**

COMPONENTI THX • 8
SINTOAMPLIFICATORI • 10
SINTONIZZATORI • 16
LETTORI CD • 17
LETTORE DI LASER DISC • 20
REGISTRATORE DI MINIDISC E
REGISTRATORI A CASSETTE • 21
EQUALIZZATORI E GIRADISCHI • 24
SISTEMI DI ALTOPARLANTI • 25
SISTEMA HM • 28
SISTEMI XD • 30
SISTEMI MIDI • 34
SISTEMI DI ALTOPARLANTI E OPZIONI • 36
PERSONAL AUDIO • 37
Specifiche Tecniche • 42



# Ogni momento è giusto per apprezzare la praticità e il suono superbo del MiniDisc

*I componenti MD Kenwood permettono di apprezzare al massimo la qualità del suono digitale dai più recenti supporti audio in qualsiasi momento lo si desideri ed ovunque ci si trovi*



Registratore MiniDisc per componenti separati



Registratore MiniDisc compatto per la serie XD



Registratore MiniDisc ultracompatto per la serie HM



Riproduttore MiniDisc portatile



Multiletto MiniDisc per auto







# Una festa di suoni e di immagini

*I più recenti componenti e sistemi A/V Kenwood sono un'esperienza travolgente: una gioia per vista ed udito grazie al suono digitale fornito dal MiniDisc, il nuovo supporto musicale.*



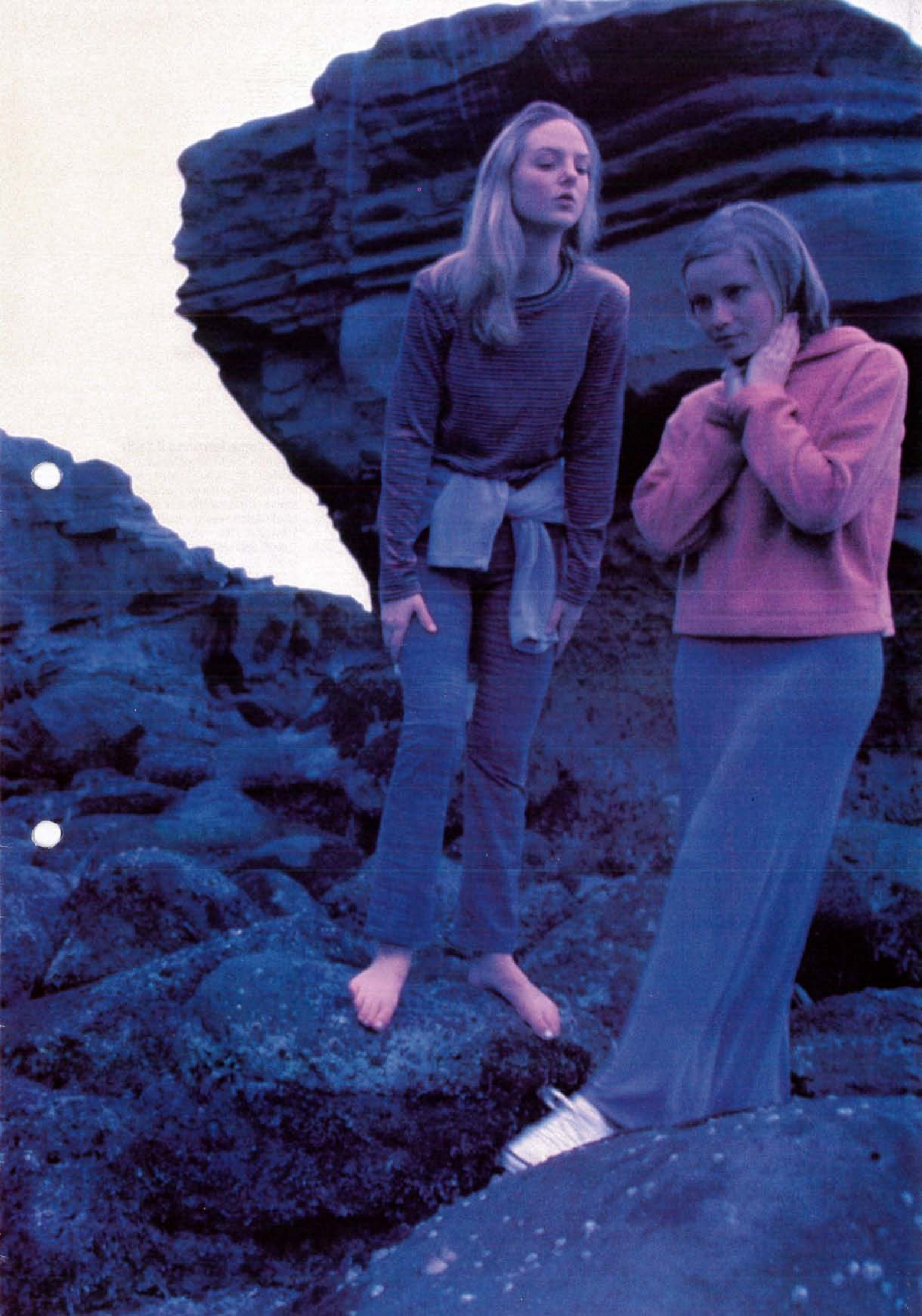



# Al centro dell'azione con i componenti THX

I componenti e i sistemi Home Theatre Kenwood certificati THX suscitano profonde emozioni grazie ad un realismo ed un coinvolgimento degni di una sala cinematografica.

## ▶▶▶ Eccezionali prestazioni audio col sistema Home THX

La grande esperienza Kenwood nell'Audio/Video si esprime compiutamente nei componenti Kenwood certificati THX. Ogni prodotto è stato progettato per superare i severi standard THX usati nei sistemi audio dei cinematografi di tutto il mondo.

## ▶▶▶ Abbassare le luci per cominciare l'avventura.

Con un sistema Home THX Kenwood è proprio il caso di dire: allacciate le cinture di sicurezza! L'audio THX infatti proietta lo spettatore al centro dell'azione esattamente nel modo in cui il regista intende comunicare le sue emozioni! La superba riproduzione audio e l'elevata pressione sonora rendono sempre più reali gli inseguimenti, le colonne sonore, i dialoghi, gli effetti. Grazie ai sistemi THX Kenwood non c'è più bisogno di andare al cinema: lo trovate direttamente a casa vostra!

## ▶▶▶ Che cosa significa "THX"?

Il sistema THX è un insieme di parametri acustici e di prestazioni audio che ogni prodotto certificato deve fornire: grazie a queste particolari caratteristiche le riproduzioni raggiungono livelli straordinari. Il sistema THX è stato sviluppato presso gli studi della Lucasfilm Ltd. nei primi anni '90, con l'intento di creare una serie di prodotti di altissime prestazioni per l'Home Video ottimizzando le tecnologie esistenti. Il nome THX viene dall'allora Direttore Tecnico della Lucasfilm e dal suo progetto, il "Tomlinson Holman eXperiment".

## ▶▶▶ Come funziona il THX?

Il decoder THX Kenwood installato sulle elettroniche certificate utilizza la tecnologia del Dolby Pro Logic per decodificare i quattro canali audio della colonna sonora originale (Dolby Surround) e dividerli in canale destro, sinistro, centrale, Surround e Subwoofer. Attraverso tre passaggi successivi (il "cuore" della tecnologia THX) vengono compensate le differenze esistenti tra gli ascolti in cinematografo e a casa: la Ri-equalizzazione elimina le alte frequenze superflue utilizzate al cinema per le grandi sale; la "De-correlation" aumenta la spazialità degli effetti Surround; il "Timbre Matching" (Bilanciamento Sonoro) sposta il centro acustico dell'azione in funzione delle immagini. La combinazione di queste esclusive tecnologie in prodotti di superba costruzione produce risultati acustici straordinari.

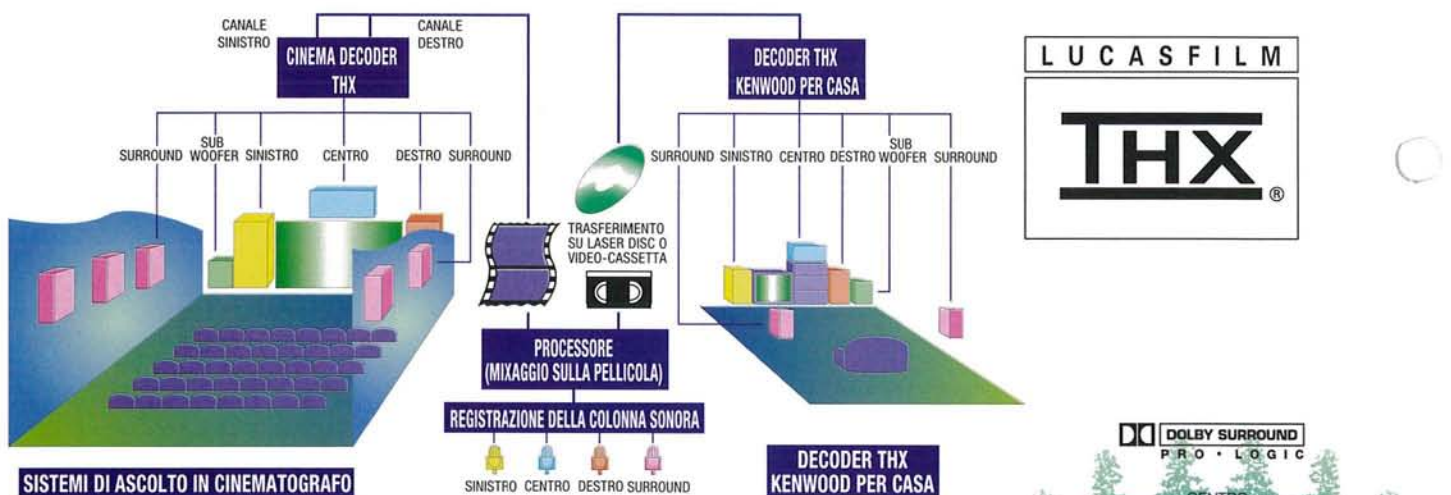

La colonna sonora originale è ricreata fedelmente in casa come nel cinematografo

## ▶▶▶ La qualità THX

E' facile capire quando un sistema THX Kenwood è in funzione: i dialoghi sono sempre chiari e comprensibili, il suono proviene esattamente dalla parte delle immagini, gli effetti sonori sono straordinariamente coinvolgenti. Il sistema Kenwood THX garantisce inoltre la riproduzione dell'intera gamma dinamica con la massima fedeltà, dalle scene di silenzio a quelle più concitate. L'elevata pressione sonora fornita dai diffusori Kenwood certificati THX completa in maniera eccezionale il livello del sistema. Una volta provato, non si torna più indietro!

## ▶▶▶ Dolby Pro Logic e DSP Logic

Con Videocassette o LaserDisc codificati Dolby Surround è possibile creare un sistema A/V di elevate prestazioni grazie al Decoder Dolby Pro Logic. E' possibile infatti comporre un sistema a 5 canali di straordinario impatto sonoro e realismo: colonna sonora dai diffusori destro e sinistro, dialoghi dal canale centrale ed effetti dai diffusori posteriori. I prodotti A/V Kenwood consentono inoltre la combinazione tra Dolby Pro Logic e DSP Logic, che permette di aggiungere varie simulazioni di ambienta al normale ascolto A/V.

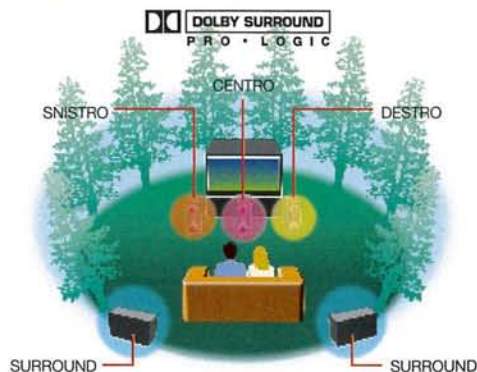

## Dolby Pro Logic

Grandi ascolti dai canali frontali e centrale e grandi effetti dagli altoparlanti Surround sono il biglietto da visita degli amplificatori A/V con Dolby Pro Logic





## KR-X1000

**Sintoamplificatore A/V con decoder THX**

- Sintoamplificatore A/V con decoder THX
- Potenza massima in uso A/V: 110W + 110W per Canali Frontali, 110W per Canale Centrale, 75W + 75W per Canali Surround
- Potenza massima in uso Stereo: 135W + 135W (DIN, 6 ohm)
- Decoder certificato per Home THX
- Decoder per Dolby Pro Logic e Dolby 3 stereo
- Regolazione dei livelli di ingresso e dei singoli canali con tono di prova
- Processore DSP per effetti presenza con regolazione dei livelli di riverbero e di ritardo digitale
- Cinque ingressi e 3 uscite S-Video, cinque ingressi/uscite audio
- 5 uscite pre per ulteriori espansioni
- On screen display
- Sintonizzatore AM/FM con 40 stazioni memorizzabili e sistema RDS
- Grande display Dot Matrix a 30 caratteri
- Telecomando intelligente



## KM-X1000

**Amplificatore THX stereo/mono**

- Finale di potenza certificato THX
- Ideale completamento del KR-X1000 per il pilotaggio dei subwoofer THX
- Potenza massima stereo: 190W + 190W (DIN, 6 ohm)
- Potenza dinamica: 240W (mono, 4 ohm)
- Stadio finale a componenti discreti
- Circuito esclusivo Kenwood "Pure Inverted Drive" per alta linearità ed efficienza
- Doppio trasformatore duale
- Connettori per ogni tipo di cavo audio



## LS-X1F

**Diffusori THX per canali frontali**



- Diffusori a 3 vie, 5 altoparlanti
- Ingresso massimo da 30W a 150W
- Progettati espressamente per il canale Destro, Sinistro e Centrale dei sistemi THX
- Elevati valori di direttività verticale e dispersione orizzontale
- Doppio woofer a cono da 13 cm, doppio midrange a cupola da 2,5 cm, tweeter a cupola da 2 cm
- Grandi terminali placcati



## LS-X1S

**Diffusori THX per canali Surround**



- Diffusori a 3 vie, 6 altoparlanti
- Ingresso massimo da 30W a 150W
- Progettati espressamente per i canali Surround dei sistemi THX
- Configurazione dipolare per esaltare gli effetti di circondamento
- Doppio woofer a cono da 12 cm, doppio midrange a cono da 8 cm, doppio tweeter a cupola da 2 cm
- Grandi terminali placcati



## SW-X1

**Subwoofer THX**



- Subwoofer bass-reflex progettato espressamente per i sistemi THX
- Ingresso massimo da 50W a 250W
- Woofer a cono da 30 cm in polipropilene iniettato
- Predisposto per il collegamento ad un secondo subwoofer in linea
- Sensibilità: 87dB (1W/1mt)



# L'incredibile spettacolo Home Theatre alla portata di tutti

I sintoamplificatori A/V Kenwood con il Dolby Pro Logic e il DSP offrono un realismo ed un'atmosfera incredibili. Sono inoltre dotati di un pratico telecomando.



## Sintoamplificatori

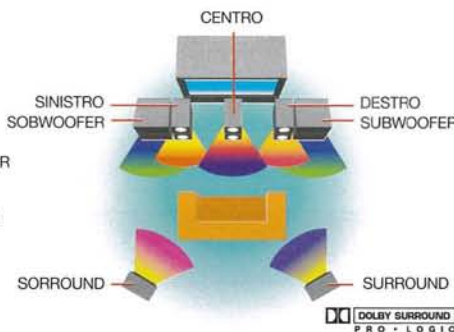
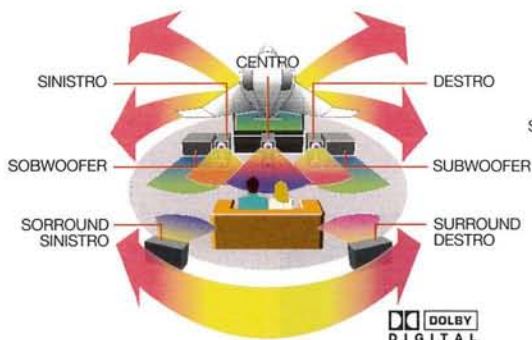

### Dolby Digital AC-3

Il Dolby Digital AC-3 è un nuovo standard di registrazione su pellicola, a 6 canali completamente separati e digitali. I 5 canali principali sono a larga banda mentre il sesto - canale subwoofer - è espressamente dedicato alle basse frequenze. La differenza negli ascolti è immediata: ancora più fedeltà di riproduzione in ogni situazione ed un fronte sonoro estremamente coinvolgente. La registrazione master è interamente digitale.

### Dolby Pro Logic e Dolby 3 Stereo

Un amplificatore A/V Kenwood provvisto del decoder Dolby Pro Logic è lo strumento ideale per creare un ottimo impianto A/V con 5 diffusori e realizzare il Cinema in casa. Con videocassette o LaserDisc codificati Dolby Surround si potrà osservare un film con un audio simile a quello di un cinema: grande impatto delle colonne sonore, dialoghi provenienti dal centro dello schermo ed effetti Surround coinvolgenti grazie ai diffusori posteriori. E se ci sono solo 3 diffusori frontali? Nessun problema. Il funzionamento Dolby 3 Stereo ottimizza il fronte sonoro in funzione dei soli altoparlanti anteriori.

### Telecomando One-Call

Questo telecomando è in grado di apprendere e memorizzare le funzioni di altri telecomandi

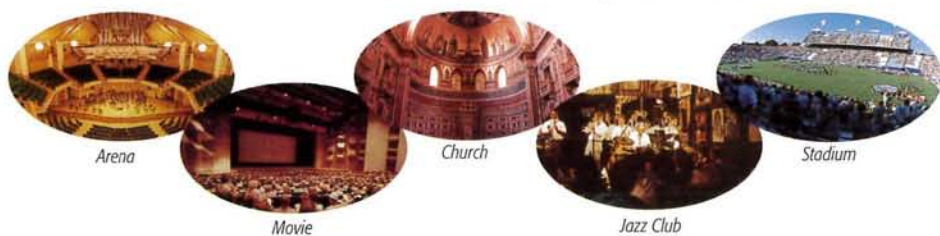

### DSP e il nuovo DSP Logic

I modelli Kenwood dotati di Processore di Segnale Digitale DSP permettono di selezionare molte simulazioni di ambiente per ricreare ascolti simili a quelli di luoghi particolari: Jazz club, stadi, grandi arene per concerti ecc. Con l'attivazione di queste opzioni vengono modificati i parametri acustici e di riverbero delle riproduzioni stereo tradizionali per un innovativo sistema di ascolto. E se si tratta di un amplificatore A/V? Grazie al DSP Logic Kenwood è possibile abbinare le simulazioni di ambiente agli ascolti A/V su cinque canali.

### TRAITR

L'esclusivo transistor TRAITR (Thermally Reactive Advanced Instantaneous Transistor) opera in maniera ottimale indipendentemente dal tipo di segnale, assicurando così un suono naturale e con un livello di distorsione estremamente basso.

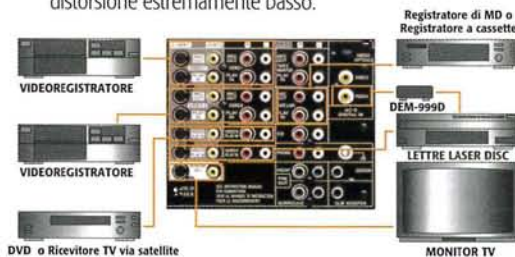

Con la visualizzazione GUI On-Screen display, le selezioni del surround, del DSP e degli altoparlanti, così come le regolazioni del livello, della distanza e degli ingressi possono essere effettuate in modo semplice, mentre si guarda lo schermo del televisore.

### Visualizzazione dei comandi sullo schermo

Kenwood con la funzione GUI (Graphic User Interface) On-Screen display rende le operazioni più semplici: sullo schermo del televisore appaiono a colori le funzioni selezionate; per attivarle è sufficiente dare conferma col telecomando.

### Elevata potenza d'uscita

I sintoamplificatori A/V Kenwood dispongono di tutta la potenza necessaria a realizzare un impianto Audio/Video domestico che non teme rivali.

### Totale compatibilità Audio/Video

I sintoamplificatori A/V Kenwood sono dotati di svariate prese di ingresso ed uscita per una maggiore flessibilità di collegamento. Molti modelli presentano connessioni S-VHS per garantire versatilità e superiore qualità delle immagini.

### Decodificatore MPEG

Le informazioni video di un Video CD sono registrate secondo lo standard internazionale di compressione digitale MPEG 1. Questo sistema assicura immagini eccezionalmente chiare e nitide.



## POTENZA DI USCITA IN USO A/V

150w 150w 150w  
FRONTALE CENTRALE FRONTALE  
SURROUND SURROUND  
150w 150w

### KR-V999D

**Sintoamplificatore A/V con decoder Dolby Digital (AC-3)**

- Funzionamento in modo A/V:
- Conforme alle normative Dolby Digital (AC-3)
  - Compressione dinamica del segnale per un ascolto notturno
  - Surround Dolby Digital (AC-3) con decodificatore completamente digitale
  - Surround Dolby Pro Logic con decodificatore completamente digitale
  - Dolby 3 stereo con decodificatore completamente digitale



- Demodulatore RF (DEM-999D) per i laser disc con uscita RF AC-3 (opzionale)
- Caratteristiche rilevanti dell'amplificatore:**
- Potenza di uscita in uso stereo: 150W x 2 (DIN, 4Ω)
- Amplificatore di potenza con l'esclusivo circuito TRAITR
- Ventola di raffreddamento silenziosa
- Caratteristiche di praticità:**
- Gui on-screen display a colori con controlli per S-video

- 3 comandi macro per azionamento a tasto singolo (one-touch)
- Telecomando universale One-Call retroilluminato con capacità di aggiornamento
- Sistema di controllo sincronizzato avanzato per la comunicazione bidirezionale tra i componenti
- Caratteristiche del sintonizzatore:**
- Sintonizzatore AM/FM con sintesi digitale PLL al quarzo ed accesso diretto

- Sistema RDS con EON per facilitare la sintonia
- 40 stazioni memorizzabili
- Terminali di collegamento:**
- 3 ingressi digitali coassiali placcati oro per i segnali Dolby Digital (AC-3)
- 4 ingressi S-video, 2 uscite S-video, 1 uscita monitor S-video e terminali video rca
- 1 ingresso video frontale placcato oro con connettore S-video

### DEM-999D

**Demodulatore RF Dolby Digital (AC-3)**



Vista posteriore

- Progettato specificatamente per i modelli KR-V999D e KR-V888D
- Ingresso coassiale RF per Dolby Digital
- Uscita coassiale digitale placcata oro per Dolby Digital
- Indicatore del livello del segnale RF e di aggancio del PLL
- Adattatore di alimentazione universale

## POTENZA DI USCITA IN USO A/V

120w 120w 120w  
FRONTALE CENTRALE FRONTALE  
SURROUND SURROUND  
60w 60w

### KR-V888D

**Sintoamplificatore A/V con decoder Dolby Digital (AC-3)**

- Funzionamento in modo A/V:
- Conforme alle normative Dolby Digital (AC-3)
  - 6 ingressi analogici per i segnali Dolby Digital (AC-3) provenienti da un DVD e MPEG Audio
  - Compressione dinamica del segnale per un ascolto notturno
  - Surround Dolby Digital (AC-3) con decodificatore completamente digitale
  - Surround Dolby Pro Logic con decodificatore completamente digitale
  - Dolby 3 stereo con decodificatore completamente digitale



- Demodulatore RF (DEM-999D) per i laser disc con uscita RF AC-3 (opzionale)
- Caratteristiche rilevanti dell'amplificatore:**
- Potenza di uscita in uso stereo: 120W x 2 (DIN, 4Ω)
- Amplificatore di potenza con l'esclusivo circuito TRAITR
- Caratteristiche di praticità:**
- GUI on-screen display a colori
- 3 comandi macro per azionamento a tasto singolo (one-touch)

- Controllo di volume indipendente per 5.1 canali
- Telecomando universale One-Call retroilluminato con capacità di aggiornamento
- Sistema di controllo sincronizzato avanzato per la comunicazione bidirezionale tra i componenti
- Caratteristiche del sintonizzatore:**
- Sintonizzatore AM/FM con sintesi digitale PLL al quarzo ed accesso diretto

- Sistema RDS con EON per facilitare la sintonia
- 40 stazioni memorizzabili
- Terminali di collegamento:**
- 2 ingressi digitali coassiali placcati oro per i segnali Dolby Digital (AC-3)
- 3 ingressi video, 1 uscita video, 1 uscita monitor video
- 1 ingresso video frontale placcato oro

## POTENZA DI USCITA IN USO A/V

120w 120w 120w  
FRONTALE CENTRALE FRONTALE  
SURROUND SURROUND  
60w 60w

### KR-V9090

**Sintoamplificatore A/V con Dolby Pro Logic**

- Funzionamento in modo A/V:
- 6 ingressi analogici per i segnali Dolby Digital AC-3 provenienti da un DVD e MPEG Audio
  - Surround Dolby Pro Logic con decodificatore completamente digitale
  - Dolby 3 stereo con decodificatore completamente digitale
  - Nuovo decodificatore surround DSP logic



- Caratteristiche rilevanti dell'amplificatore:**
- Potenza di uscita in uso stereo: 120W x 2 (DIN, 4Ω)
- Amplificatore di potenza con l'esclusivo circuito traitr
- Caratteristiche di praticità:**
- 3 comandi macro per azionamento a tasto singolo (one-touch)
- Controllo di volume indipendente per 5.1 canali

- Telecomando universale One-Call retroilluminato con capacità di aggiornamento
- Sistema di controllo sincronizzato avanzato per la comunicazione bidirezionale tra i componenti
- Caratteristiche del sintonizzatore:**
- Sintonizzatore AM/FM con sintesi digitale PLL al quarzo ed accesso diretto

- Sistema RDS con EON (enhanced other network) per facilitare la sintonia
- 40 stazioni memorizzabili
- Terminali di collegamento:**
- 3 ingressi video, 1 uscita video, 1 uscita monitor video
- 1 ingresso video frontale
- Ingressi phono, CD, tape 2



# SINTOAMPLIFICATORI

## POTENZA DI USCITA IN USO A/V

**110w** FRONTALE  
**110w** CENTRALE  
**110w** FRONTALE  
**110w** SURROUND

### KR-V8090

#### Sintoamplificatore A/V con Dolby Pro Logic

Funzionamento in modo A/V:

- Surround Dolby Pro Logic con decodificatore completamente digitale
- Dolby 3 stereo con decodificatore completamente digitale
- Nuovo decodificatore surround DSP logic

Caratteristiche rilevanti dell'amplificatore:

- Potenza di uscita in uso stereo: 110W x 2 (DIN, 4Ω)



- Amplificatore di potenza con l'esclusivo circuito TRAITR

Caratteristiche di praticità:

- 3 comandi macro per azionamento a tasto singolo (one-touch)
- Controllo di volume indipendente per 4.1 canali
- Telecomando universale

- Sistema di controllo sincronizzato avanzato per la comunicazione bidirezionale tra i componenti

Caratteristiche del sintonizzatore:

- Sintonizzatore AM/FM con sintesi digitale PLL al quarzo ed accesso diretto
- Sistema RDS con EON (enhanced other network) per facilitare la sintonia
- 40 stazioni memorizzabili

Terminali di collegamento:

- 3 ingressi video, 1 uscita video, 1 uscita monitor video
- 1 ingresso video frontale
- Ingressi phono, CD, tape 2

## POTENZA DI USCITA IN USO A/V

**100w** FRONTALE  
**100w** CENTRALE  
**100w** FRONTALE  
**100w** SURROUND

### KR-V6090

#### Sintoamplificatore A/V con Dolby Pro Logic

Funzionamento in modo A/V:

- Surround Dolby Pro Logic
- Dolby 3 stereo
- Surround SRS (Sound Retrieval System) 3D con controlli di posizionamento e spazialità



Caratteristiche rilevanti dell'amplificatore:

- Potenza di uscita in uso stereo: 100W x 2 (DIN, 4Ω)
- Amplificatore ad alta efficienza per una eguale potenza sui 4 canali

Caratteristiche di praticità:

- Controllo di volume indipendente per 4 canali

- Sistema di controllo sincronizzato avanzato per la comunicazione bidirezionale tra i componenti

Caratteristiche del sintonizzatore:

- Sintonizzatore AM/FM con sintesi digitale PLL al quarzo
- Sintonia ad accesso diretto

- Sistema RDS con EON (enhanced other network) per facilitare la sintonia
- 30 stazioni memorizzabili

Terminali di collegamento:

- 2 ingressi video, 1 uscita video, 1 uscita monitor video
- Ingressi phono, CD, tape 2

## POTENZA DI USCITA IN USO A/V

**50w** FRONTALE  
**50w** CENTRALE  
**50w** FRONTALE  
**50w** SURROUND

### KR-V5090

#### Sintoamplificatore A/V con Dolby Pro Logic

Funzionamento in modo A/V:

- Surround Dolby Pro Logic
- Dolby 3 stereo
- Surround SRS (Sound Retrieval System) 3D con controlli di posizionamento e spazialità
- Potenza di uscita in uso stereo: 50W x 2 (DIN, 4Ω)



Caratteristiche di praticità:

- Controllo di volume indipendente per 4 canali
- Sistema di controllo sincronizzato avanzato per la comunicazione bidirezionale tra i componenti

Caratteristiche del sintonizzatore:

- Sintonizzatore AM/FM con sintesi digitale PLL al quarzo
- Sintonia ad accesso diretto
- Sistema RDS con EON (enhanced other network) per facilitare la sintonia
- 30 stazioni memorizzabili

Terminali di collegamento:

- 2 ingressi video, 1 uscita video, 1 uscita monitor video
- Ingressi phono, CD, tape 2

## POTENZA DI USCITA

**90w** FRONTALE  
**90w** FRONTALE

### KR-A4080

#### Sintoamplificatore stereo con RDS

- Potenza massima: 90 W + 90 W (FTC, 8 ohm)
- Nuovo sistema SRS 3D Surround



- Stereo finale a componenti discreti e tecnologia V.I.C.
- 6 ingressi audio e selettore Loudness

- Sintonizzatore AM/FM con sistema RDS
- Memorizzazione di 40 emittenti e sintonia automatica o manuale

- Telecomando per tutte le funzioni



**POTENZA DI USCITA**  
**50w** FRONTALE **50w** FRONTALE



**KR-A3080**  
 Sintoamplificatore stereo con RDS

- Potenza massima: 50 W + 50 W (FTC, 8 ohm)
- Stadio finale a componenti discreti e tecnologia V.I.G.
- 4 ingressi audio e selettore Loudness
- Controllo del bilanciamento e dei toni alti e bassi
- Sintonizzatore AM/FM con sistema RDS
- Memorizzazione di 40 emittenti e sintonia automatica o manuale
- Telecomando per tutte le funzioni

**POTENZA DI USCITA**  
**50w** FRONTALE **50w** FRONTALE



**KR-A2080**  
 Sintoamplificatore stereo

- Potenza massima: 50 W + 50 W (FTC, 8 ohm)
- Stadio finale a componenti discreti e tecnologia V.I.G.
- 4 ingressi audio e selettore Loudness
- Controllo del bilanciamento e dei toni alti e bassi
- Sintonizzatore AM/FM con memorizzazione di 40 emittenti
- Sintonia automatica o manuale

**Tabella delle funzioni dei sintoamplificatori**

Sintoamplificatori A/V	KR-V999D	KR-V888D	KR-V9090	KR-V8090	KR-V6090	KR-V5090
Decodificatore Surround completamente digitale:						
AC-3 / Pro-Logic / 3-stereo	•/•/•	•/•/•	-/•/•	-/•/•		
Decodificatore Surround:						
Pro-Logic / 3-stereo / DSP Logic			-/-/-		•/•/•	•/•/•
S-Video: Ingressi / Uscite / Uscita monitor	4 / 2 / 1					
Video: Ingressi / Uscite / Uscita monitor	4 / 2 / 2	3 / 2 / 1	3 / 1 / 1	2 / 1 / 1	2 / 1 / 1	2 / 1 / 1
Ingressi audio: phono / CD / MD / tape 2	•/•/•/•	•/•/•/•	•/•/•/•	•/•/-/•	•/•/-/•	•/•/-/•
GUI on-screen display a colori	• (con S-Video)	•				
Morsetto a vite per diffusori compatibile con connettori a banana	•	•				
Controllo di livello indipendente	5.1 canali	5.1 canali	5.1 canali	4.1 canali	4 canali	4 canali
Connessioni Pre out: anteriori L/R/C, posteriori L/R, subwoofer	•/•/•	•/•/•	L/R/-/•	-/-/•	-/-/•	-/-/-
Generatore di rumore rosa per il bilanciamento del Dolby Pro Logic	AC-3 e Pro-Logic	AC-3 e Pro-Logic	•	•	•	•
Sensibilità di ingresso regolabile con memoria per ogni sorgente	•	•				
Telecomando universale One Call con capacità di aggiornamento	•	•	•			
Telecomando per sistema	•	•	•	•	•	•
3 funzioni macro per operazioni One-Touch	•	•	•			
Attenuatore della luminosità display	3 livelli	3 livelli	3 livelli			
Sistema di controllo sincronizzato avanzato SL16 per la comunicazione bidirezionale tra i componenti	•	•	•	•	•	•
Controllo di volume AI con encoder rotativo	•	•	•	•	•	•
Selettore di ingresso rotativo	•	•	•	•	•	•
Presca per cuffia	•	•	•	•	•	•
Regolazione elettronica dei bassi / acuti in tutti i modi di funzionamento	•	•	•	•	•	•
Regolazione elettronica del bilanciamento	•	•	•	•	•	•
Selettore per Loudness	•	•	•			
Circuito Natural Bass				•	•	•
Display fluorescente con indicazione a punti	•	•	•	•	•	•
Selettore Source Direct / esclusione controlli di tono	•/•	•/•	•/-	•/-	•/-	•/-
Prese AC 220 V asservite all'interruttore	2	2	2	1	1	1
<b>Caratteristiche del sintonizzatore:</b>						
sintonizzatore AM/FM con accesso diretto	•	•	•	•	•	•
Numero delle stazioni memorizzabili	40	40	40	30	30	30
Sintonizzazione automatica e manuale	•	•	•	•	•	•
Richiamo delle preselezioni	•	•	•	•	•	•
RDS-EON (Enhanced Other Network)	•	•	•	•	•	•
<b>Sintoamplificatori</b>	<b>KR-A4080</b>			<b>KR-A3080</b>		<b>KR-A2080</b>
Stadio finale a componenti discreti	2			2		2
Numero di selettori di ingresso (Audio/Video)	6/-			5/-		5/-
Selettore per loudness	•			•		•
Selettore per "Speaker A/B"	•			•		•
RDS (Radio Data System)	•			•		•
Selezione diretta con 10 tasti	•			•		•
Visualizzazione della preselezione in "Random"	40 (casuali)			40 (casuali)		40 (casuali)
Telecomando per sistema	•			•		•
Telecomando	•			•		•



# L'alta fedeltà abbinata a potenza e praticità

Progettati per i gli appassionati della musica gli amplificatori Kenwood generano un suono che racchiude tutta la potenza, la bellezza e le sottili sfumature dell'evento originale.

## Amplificatori

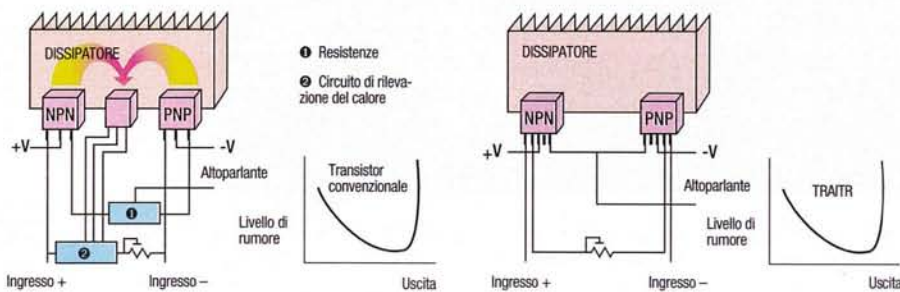

Non sono necessari sensori esterni elementi di rilevazione del calore per i transistor TRAITR e il layout del circuito è estremamente semplificato rispetto ai transistor tradizionali

### ▶▶▶ Transistor esclusivi Kenwood TRAITR

La sigla TRAITR (Thermally Reactive Advanced Instantaneous Transistor) identifica un esclusivo progetto Kenwood per il miglioramento delle prestazioni dei transistor impiegati nello stadio finale. Essi sono in grado di offrire maggiore naturalezza nella riproduzione e ricchezza dei dettagli musicali, con basse frequenze estese e dinamiche. I transistor TRAITR sono stati realizzati, con successo, per superare le limitazioni dei transistor convenzionali usati nelle sezioni di uscita dei circuiti di amplificazione. Infatti, a differenza dei transistor tradizionali che raggiungono le condizioni di lavoro ottimali solo durante i picchi del segnale di uscita, i transistor TRAITR operano in maniera ottimale indipendentemente dal tipo di segnale; il risultato è un suono più naturale con un livello di distorsione estremamente basso. La tecnologia alla base dei nuovi transistor TRAITR si basa su

un sistema di controreazione termica controllato da un sensore posto nel substrato del transistor stesso. Questa configurazione regola automaticamente la corrente di pilotaggio della coppia di transistor complementari, permettendo quindi il funzionamento ideale in ogni condizione operativa.

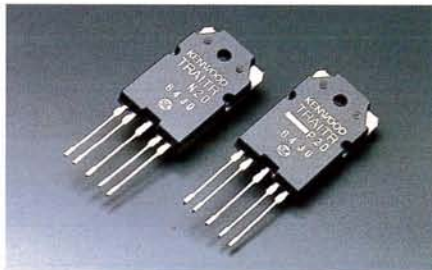

### ▶▶▶ Supporto per comandi audio a bassa risonanza

Questo esclusivo supporto a forma di "f" (Low Resonance Control Mounting) sviluppato da Kenwood elimina le distorsioni causate dall'eccitazione acustica che potrebbe occorrere a volumi elevati.

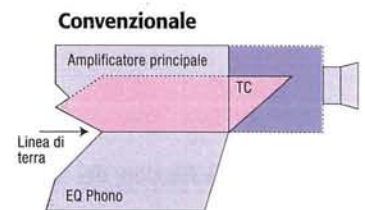

### Costruzione a flusso logico

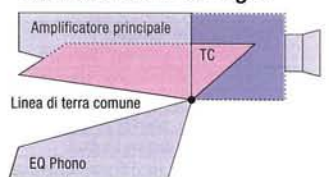

### ▶▶▶ Costruzione a flusso logico

In questa configurazione i circuiti sono disposti in modo estremamente razionale, garantendo il percorso più breve al segnale tra i differenti stadi dell'amplificatore onde evitare ulteriori fonti di rumore e di distorsione.

## Sintonizzatori



### ▶▶▶ I vantaggi del sistema RDS

Il sistema di trasmissione codificata Radio Data System è stato progettato originariamente per l'utilizzo durante gli spostamenti, cioè in autovettura. L'aumento delle funzioni ad esso collegato ha fatto rapidamente diffondere questo sistema anche sui sintonizzatori domestici. I vantaggi sono innegabili: sin-

tonia agevolata, sintonia di stazioni che trasmettono solo un determinato programma (es. notiziari, solo jazz, solo rock ecc.) nome della stazione e molte altre funzioni. L'RDS unito al sistema EON (Enhanced Other Network) mantiene inoltre aggiornate le frequenze alternative di stazioni facenti parte dello stesso network.

\*La funzione EON non è attualmente operativa in Italia

### ▶▶▶ Doppio ingresso per antenna A/B

In alcuni sintonizzatori Kenwood offre la possibilità di collegamento di due antenne fisse su canali distinti. Attivando la funzione "Active Reception", un selettore automatico seleziona il canale A o B in funzione della migliore ricezione sulla frequenza prescelta.

## Equalizzatori Grafici



### ▶▶▶ Memorie di equalizzazione

Gli equalizzatori grafici Kenwood consentono di modificare le frequenze audio a seconda del proprio gusto musicale. Sono inoltre disponibili delle equalizzazioni memorizzate che si ispirano a particolari generi musicali.

### ▶▶▶ Equalizzazione parametrica

L'equalizzazione parametrica consente di regolare in maniera estremamente precisa le frequenze audio fin nelle minime sfumature. Si tratta dei prodotti ideali per risolvere i problemi legati alle sonorizzazioni di ambienti complessi.





POTENZA DI USCITA

150w  
FRONTALE

150w  
FRONTALE

## KA-7090R

Amplificatore Integrato con telecomando



Caratteristiche rilevanti:

- Stadio finale push-pull parallelo con transistor TRAITR esclusivi Kenwood
- Selettori di ingresso a relè
- Telaio con schermatura elettrostatica

Caratteristiche di praticità:

- Terminali di ingresso placcati oro
- Controllo Loudness e Subsonic
- Possibilità di pilotaggio di 2 coppie di casse

- Sportello di copertura per i principali controlli audio
- Selettore Phono MM/MC
- Telecomando per tutte le funzioni

POTENZA DI USCITA

100w  
FRONTALE

100w  
FRONTALE

## KA-5090R

Amplificatore integrato con telecomando



Caratteristiche rilevanti:

- Stadio finale push-pull con transistor TRAITR esclusivi Kenwood per un suono più realistico
- Dissipatore con schermatura elettrostatica per eliminare accoppiamenti spuri indesiderati
- Selettore di ingresso a relè per la massima qualità audio

Caratteristiche di praticità:

- Selettore di registrazione rec. Out
- Telaio ad alta rigidità
- Controllo loudness
- Equalizzatore phono mm/mc

Caratteristiche di praticità:

- Sportello di copertura per i principali controlli audio
- Terminali di ingresso placcati oro
- Selezione per speaker A/B
- Telecomando per tutte le funzioni

POTENZA DI USCITA

100w  
FRONTALE

100w  
FRONTALE

## KA-3080R

Amplificatore Integrato con telecomando



Caratteristiche rilevanti:

- Finale a componenti discreti e costruzione a flusso logico
- Linea di terra isolata e pannello frontale antivibrazioni (Low Resonance Control Mount)

Caratteristiche di praticità:

- Selettore CD direct
- Selettore per canali A/B
- 5 ingressi audio

- Grandi terminali per i cavi altoparlanti
- Telecomando per tutte le funzioni

POTENZA DI USCITA

80w  
FRONTALE

80w  
FRONTALE

## KA-1080

Amplificatore Integrato



Caratteristiche rilevanti:

- Finale a componenti discreti e costruzione a flusso logico
- Linea di terra isolata e pannello frontale antivibrazioni (Low Resonance Control Mount)

Caratteristiche di praticità:

- Selettore CD direct
- Funzione Loudness e Muting
- Controllo dei toni alti/bassi

- 6 ingressi audio
- Possibilità di collegamento di 2 coppie di diffusori (funzionamento alternato)
- Grandi terminali per i cavi altoparlanti



# SINTONIZZATORI

## KT-3080

Sintonizzatore digitale con sistema RDS



- Sistema RDS completo di tutte le funzioni, compresa PTY
- Circuito di ricezione attiva esclusivo Kenwood con attenuatore automatico RF
- Selezione della banda IF (larga/stretta) per migliore ricezione in aree affollate
- Ricezioni in FM/AM e 40 stazioni memorizzabili
- Selettore per antenna A/B
- Agevoli sintonizzazioni grazie al controllo "jog shuttle"
- Controllabile mediante System Control

## KT-2080

Sintonizzatore digitale con sistema RDS



- Sistema RDS completo di tutte le funzioni, compresa PTY
- Selezione della banda IF (larga/stretta) per migliore ricezione in aree affollate
- Ricezioni in FM/AM e 40 stazioni memorizzabili
- Agevoli sintonizzazioni grazie al controllo "jog shuttle"
- Controllabile mediante System Control

## SS-3300

Processore surround A/V con amplificatore

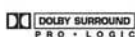

- Abbinato ad un amplificatore stereo consente l'uso in Dolby Surround su 5 canali
- Potenza d'uscita 37W per canale centrale e 15W + 15W per canali surround (DIN, 8 Ω)
- Decoder Dolby Pro Logic, 3CH e modalità normal/wide/phantom
- Bilanciamento automatico degli ingressi e tono di prova per il video
- Ritardo digitale
- Controllo volume per canali centrale/posteriori

### Tabella delle funzioni degli amplificatori

Amplificatori integrati	KA-7090R	KA-5090R	KA-3080R	KA-1080
Stadio finale push-pull parallelo con transistor TRAITR	•	•		
Dissipatore con schermatura elettrostatica per eliminare accoppiamenti spuri indesiderati	•	•		
Stadio finale a componenti discreti	•	•	•	•
L. R. C. M. (Low Resonance Control Mounting)	•	•	•	•
Linea di terra "Pure Signal"	•	•	•	•
Costruzione a flusso logico	•	•	•	•
Selettore di ingresso a relè	•	•		
Selettore "Rec Out"	•	•		
Telaio ad alta rigidità	•	•		
Selettore per loudness	•	•		
Equalizzatore phono incorporato	MM / MC	MM / MC	MM	MM
Sportello di copertura per i principali controlli audio	•	•		
Controllo volume motorizzato	•	•	•	
Selettore CD/Source Direct	•	•	•	•
Controlli di tono (alti/bassi)	•	•	•	•
Selettore "Rec Out"	•	•	•	•
Selettore per loudness	•	•	•	•
Telecomando	•	•	•	
Terminali di ingresso placcati in oro	6 con relè	•		
Numero di ingressi audio	6	6	5	5
Selettore per "Speaker A/B"	•	•	•	•

### Tabella delle funzioni dei sintonizzatori

Sintonizzatori	KT-3080	KT-2080
Bande di ricezione	FM/AM	FM/AM
Visualizzazione della preselezione in "Random"	40	40
RDS (Radio Data System)	•	•
RDS-EON	•	•
Sintonia automatica	•	•
Sintonizzazione con "Jog shuttle"	•	
Controllo per ricezione attiva	•	
Memoria per l'ultimo canale	•	•
Attenuatore RF	•	
Selettore automatico ampiezza di banda IF	•	
Telecomando (Indipendente/Sistema)	sistema	sistema



# L'eccezionale purezza e semplicità del suono digitale dei CD

L'innovativa tecnologia Kenwood offre tutta l'originaria bellezza e tutti i dettagli del suono digitale. Inoltre l'ampia gamma di funzioni e le pratiche caratteristiche rendono tutto più semplice.

## Lettori CD

### ►►► Circuito D.R.I.V.E Avanzato 32fs per una eccezionale risoluzione musicale

Il nuovo circuito D.R.I.V.E Avanzato 32fs costituisce un ulteriore sviluppo del sistema D.R.I.V.E. originale Kenwood; esso permette di ottenere una eccezionale linearità agli alti livelli riproducendo fedelmente e corposamente anche le basse frequenze. Il sistema D.R.I.V.E. originale Kenwood utilizza una frequenza di intervento "adattiva" per ottenere una risoluzione pari a 20 bit. Il nuovo circuito D.R.I.V.E

Avanzato 32fs eleva la risoluzione a 22 bit, usando uno stadio di sovraccampionamento addizionale. Il risultato è un segnale ancora più vicino alla forma d'on-



da originale, e, attraverso l'eliminazione delle spurie digitali, un eccezionale rapporto S/R di 120 dB! Unitamente ad un miglioramento complessivo, l'eccezionale linearità della riproduzione e la ricchezza del dettaglio musicale del nuovo circuito D.R.I.V.E Avanzato 32fs sono particolarmente avvertibili durante le riproduzioni di CD con preponderanza di note medie e di ambienti naturali.

SCHEMA A BLOCCHI DEL SISTEMA D.R.I.V.E. AVANZATO 32fs

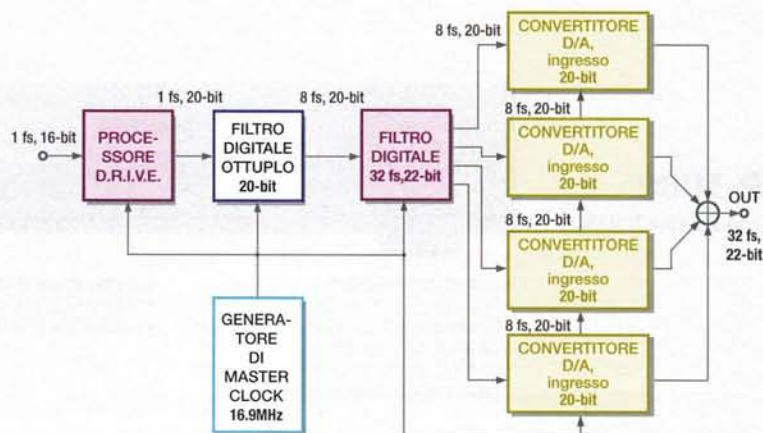

SCHEMA A BLOCCHI DEL REC D.R.I.V.E. a 20 bit

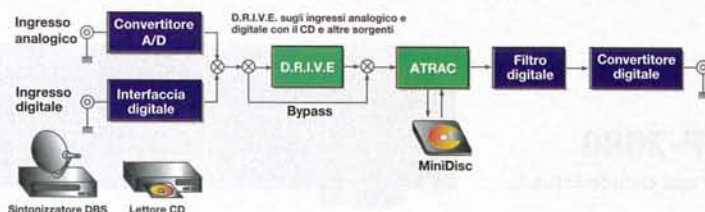

### ►►► Cassetto di caricamento CD estremamente silenzioso

Come ulteriore passo verso il massimo piacere dell'ascolto, Kenwood ha sviluppato un cassetto di caricamento molto sottile e silenzioso. Questo meccanismo è montato centralmente così da eliminare ogni rumore indesiderato durante le operazioni di caricamento del disco.



### ►►► Multilettrici CD da 5 dischi di tipo rotante

I Multilettrici CD Kenwood da 5 dischi permettono il cambio di 4 dischi mentre il quinto è in riproduzione, garantendo così molte ore di musica digitale ininterrotta. Le caratteristiche di funzionamento includono inoltre varie possibilità di ascolto, tra cui il Random Play, la ripetizione brano/disco e riproduzioni programmate fino a 32 brani.

### ►►► Sistema CCRS (Computer Controlled Recording System)

Effettuare duplicazioni di altissima qualità da CD a cassetta non potrebbe essere più semplice. Premendo il tasto CCRS prima di avviare la duplicazione, il sistema analizza i picchi di segnale contenuti nel CD, per regolare automaticamente il livello ottimale di registrazione.

### ►►► Circuito DPAC

Il circuito DPAC (Digital Pulse Axis Control) risincronizza i segnali di riferimento con il Master Clock così da minimizzare le distorsioni causate dall'instabilità nella temporizzazione della conversione digitale/analogica.





# LETTORI CD

## DP-7090

Lettores CD con sistema D.R.I.V.E. Avanzato 32 fs



### Caratteristiche rilevanti:

- Sistema D.R.I.V.E. Avanzato 32 fs esclusivo Kenwood per una eccezionale linearità di riproduzione
- Rapporto S/R: 120dB

- Master Clock di altissima precisione per una perfetta temporizzazione del segnale
- Meccanica del CD centrale con costruzione antivibrazioni esente da feedback

### Caratteristiche di praticità:

- Uscita digitale ottica e coassiale
- Terminali placcati oro
- Telecomando

## DP-3080

Lettores CD con sistema D.R.I.V.E.



### Caratteristiche rilevanti:

- Processore D.R.I.V.E. esclusivo Kenwood
- Convertitore D/A ad 1 bit con Noise Shaper del 4° ordine "zero shift"
- Master Clock di altissima precisione per una perfetta temporizzazione del segnale

### Caratteristiche di praticità:

- Sistema CCRS per registrazioni sincronizzate
- Funzioni Edit e Ricerca degli indici

- Possibilità di riproduzione fino a 32 brani
- Uscita digitale ottica
- Telecomando

## DP-2080

Lettores CD con circuito D.P.A.C.



### Caratteristiche rilevanti:

- Convertitore D/A ad 1 bit con filtro di sovracampionamento ottuplo
- Circuito DPAC per eliminare la distorsione da jitter

### Caratteristiche di praticità:

- Funzione CCRS per registrazioni sincronizzate
- Funzione Edit

- Riproduzioni programmabili fino a 20 brani
- Telecomando

## DP-1080

Lettores CD con circuito D.P.A.C.



### Caratteristiche rilevanti:

- Convertitore D/A ad 1 bit con filtro di sovracampionamento ottuplo
- Circuito DPAC per eliminare la distorsione da jitter

### Caratteristiche di praticità:

- Funzione CCRS per registrazioni sincronizzate
- Funzione Edit

- Riproduzioni programmabili fino a 20 brani





## DP-R4090

Multilettore CD rotante con telecomando



### Caratteristiche rilevanti:

- Doppio convertitore D/A ad 1 bit
- Noise shaper del 3° ordine
- Filtro digitale a sovraccampionamento ottuplo
- Livello di uscita regolabile

### Caratteristiche di praticità:

- Possibilità di cambiare 4 dischi durante la riproduzione

- Display fluorescente con 4 indicazioni di tempo
- Sistema CCRS per la sincronizzazione automatica della registrazione da CD (solo con registratori Kenwood)
- Funzione CD time edit
- Riproduzioni programmabili fino a 32 brani
- Indicazione a calendario di 20 brani

- Ricerca del brano con ascolto
- Ripetizione del brano e del programma
- Accesso diretto al brano da telecomando o da pannello frontale
- Presa cuffia
- Telecomando
- Controllabile mediante system control



## DP-R3090

Multilettore CD rotante con telecomando



### Caratteristiche rilevanti:

- Doppio convertitore D/A ad 1 bit
- Noise shaper del 3° ordine
- Filtro digitale a sovraccampionamento ottuplo

### Caratteristiche di praticità:

- Possibilità di cambiare 4 dischi durante la riproduzione

- Display fluorescente con 4 indicazioni di tempo
- Sistema CCRS per la sincronizzazione automatica della registrazione da CD (solo con registratori Kenwood)
- Funzione CD time edit

- Riproduzioni programmabili fino a 32 brani
- Indicazione a calendario di 20 brani
- Ricerca del brano con ascolto
- Ripetizione del brano e del programma
- Controllabile mediante system control



## DP-J2070

Multilettore CD da 100 dischi



### Caratteristiche rilevanti:

- Multilettore CD da 100 dischi
- Doppio convertitore D/A ad 1 bit con Noise Shaper del 3° ordine
- Filtro digitale e sovraccampionamento ottuplo

### Caratteristiche di praticità:

- Due caricatori separati da 50 dischi l'uno
- Accesso rapido ai dischi (solo 3 secondi)

- Titolazione dei CD con doppio display di 12 + 12 caratteri
- Possibilità di archiviazione dei CD per genere musicale (6 generi già impostati, 3 a scelta)
- Richiamo del CD da ascoltare tramite il titolo del disco
- Riproduzioni programmate fino a 32 brani

- Riproduzioni casuali ad esclusione
- Possibilità di memorizzare i 30 CD preferiti
- Presa per collegamento di una tastiera PC per titolazione veloce
- Possibilità di collegamento seriale con altri due DP-J2070, per un totale di 300 dischi
- Telecomando per tutte le funzioni



## Tabella delle funzioni lettori CD

Lettori CD	DP-7090	DP-3080	DP-2080	DP-1080	DP-R4090	DP-R3090R	DP-J2070
Tipo di lettore	singolo	singolo	singolo	singolo	rotante a 5 dischi	rotante a 5 dischi	rastrelliera 100 dischi
Sistema D.R.I.V.E.	32fs avanzato	•					
Convertitore D/A	risoluzione a 22 bit	1-bit	1-bit	1-bit	Doppio 1-bit	Doppio 1-bit	1-bit
Sovracampionamento	32fs	8fs	8fs	8fs	8fs	8fs	8fs
Noise shaper		4° ordine	3° ordine	3° ordine	3° ordine	3° ordine	3° ordine
Meccanismo in posizione centrale	•						
Uscite digitali	ottica e coassiale	ottica	ottica				
Uscita analogica	placcata oro	fissa	fissa	fissa	variabile	fissa	fissa
Sistema di registrazione computerizzata CCRS		•	•	•	•	•	•
CD time edit		•	•	•	•	•	•
Numero dei brani programmabili		32	20	20	32	32	32
Accesso diretto ai brani tramite telecomando		•	•	•	•	•	•
Ricerca del brano con ascolto		•	•	•	•	•	•
Ripetizione (tutto / selezione A-B / programma)		tutto / selez. A-B	traccia / selez. A-B	traccia / selez. A-B	•	•	tutto / programma
Riproduzione casuale	Delete type	Delete type			Delete type	Delete type	Delete type
Ricerca del picco	•	•					•
Uscita cuffia	•	•	•	•	•	•	•
Telecomando	•	•	•	•	•	•	•
Collegamento System Control	•	•	•	•	•	•	•



## LETTORE DI LASER DISC

### LVD-290 (NTSC)

Letto di Laser Disc con uscita RF AC-3

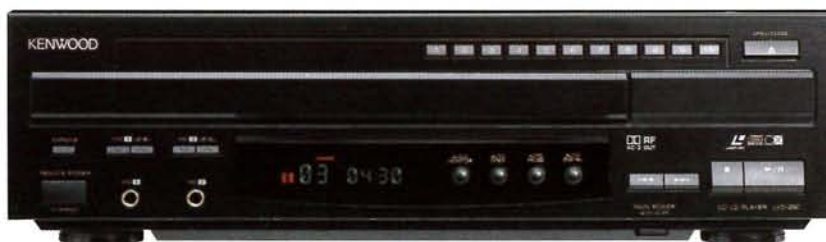

#### Caratteristiche rilevanti:

- Riprodotto di Laser Disc e Compact Disc
- Convertitore D/A ad 1 bit con filtro di sovracampionamento ottuplo

#### Caratteristiche di praticità:

- Riproduzioni programmabili fino a 20 brani
- Comando diretto a 10 tasti numerici
- 2 ingressi microfono

- Uscita RF per Dolby AC-3
- Connettore per uscita S-VHS (con Y/C separati)
- Telecomando



# Il massimo della riproduzione digitale e della registrazione su cassetta

La superba qualità del suono e la praticità d'uso dei nuovi lettori e registratori MiniDisc ad alte prestazioni e dei registratori a cassette Kenwood è tutta da scoprire.

## Registratori di MiniDisc

### Caratteristiche pratiche del MiniDisc

MiniDisc (MD) sono grandi circa la metà dei CD convenzionali, tuttavia consentono di registrare digitalmente sino a 74 minuti di musica e, anche dopo la registrazione, permettono di eseguire una vasta gamma di operazioni di editing.



### Circuito REC D.R.I.V.E. a 20 bit



I registratori MD Kenwood impiegano la codifica ATRAC (Adaptive Transform Acoustic Coding) Ver. 3.5 per la compressione e la codifica dell'audio digitale. Nonostante questo sistema assicuri già

un suono dettagliato e dinamico, Kenwood ha aggiunto uno stadio di ingresso ad alta risoluzione caratterizzato dall'esclusiva tecnologia D.R.I.V.E.: il circuito REC D.R.I.V.E. a 20 bit.

Assicurando un'elevata risoluzione ed un'ampia gamma dinamica nei dati trasmessi al processore ATRAC, il circuito REC D.R.I.V.E. a 20 bit aiuta la codifica ATRAC 3.5 ad esprimere il massimo potenziale del MiniDisc. Ciò che si ottiene è un suono superbo, corposo e ricco di delicate sfumature musicali.



### SCHEMA A BLOCCHI DEL REC D.R.I.V.E. a 20 bit

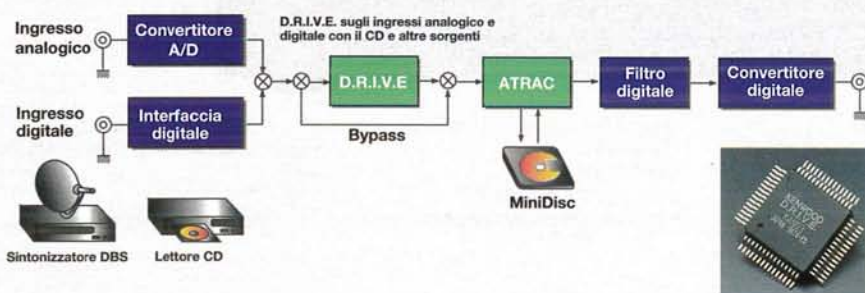

### Cancellazione standard

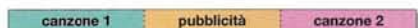

Si supponga di volere eliminare la pubblicità.



Prima si deve isolare la parte indesiderata.



Poi si deve cancellare la parte indesiderata.



Al termine si avrà una parte non registrata nella zona finale.

### Cancellazione Veloce

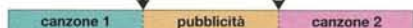

Selezionare i punti A e B e quindi premere il tasto di Cancellazione Veloce.



In pochi secondi la parte indesiderata viene eliminata.

Con la procedura convenzionale di cancellazione necessitano i passi aggiuntivi di selezione e cancellazione della parte indesiderata, mentre con la Cancellazione Veloce l'intero procedimento viene eseguito in un solo passo.

### Funzioni del MiniDisc

Il MiniDisc non solo offre un rapido accesso alle tracce audio ma, ad esempio, consente di modificare l'ordine dei brani, di cancellare le tracce non desiderate e di combinare i brani tra loro. Si può anche dare

un titolo ad ogni traccia per avere, grazie alla funzione di Ricerca del Titolo a tasto singolo (One-Touch), un accesso più rapido ai brani preferiti.

### Convertitore della frequenza di campionamento

La frequenza di campionamento standard per il formato MD è di 44,1kHz, la stessa del CD. Tuttavia la frequenza di campionamento per il formato DAT, per le trasmissioni radio digitali (DAB) e per le trasmissioni via satellite è di 48kHz o di 32kHz. Per consentire la registrazione da più sorgenti digitali, i registratori MD Kenwood includono un utile convertitore della frequenza di campionamento.

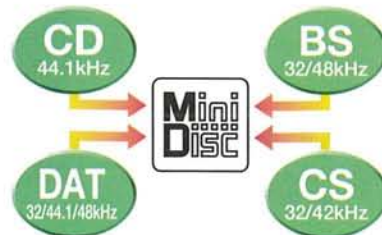

## Registratori a cassette

### Circuito Dolby S di riduzione del rumore

Il sistema Dolby S è stato studiato per ridurre il rumore con le cassette analogiche ed avvicinarne la riproduzione al livello del digitale. I registratori Kenwood dotati di questo sistema consentono una riduzione

del rumore di 10dB nella gamma delle frequenze medio/basse e sino a 24dB nelle alte frequenze, oltre a presentare una maggiore escursione dinamica.

### Circuito Dolby HX Pro

Il circuito Dolby HX Pro amplia la gamma dinamica di un nastro regolando dinamicamente il bias durante la registrazione. Il risultato di questa operazione è una maggiore nitidezza degli acuti in fase di ascolto, anche su registratori differenti.



# REGISTRATORE DI MINIDISC E REGISTRATORI A CASSETTE

## DM-7090

Registratore di MiniDisc



### Caratteristiche rilevanti:

- Registratore/Riproduttore di MiniDisc
- Processore D.R.I.V.E. esclusivo Kenwood
- Doppio convertitore D/A ad un bit a sovracampionamento ottuplo
- Sistema di compressione ATRAC (versione 3.5) con memoria di 1MB
- Convertitore A/D delta-sigma ad 1 bit con filtro del 5° ordine

- Conversioni a 32/44,1/48kHz per registrazioni da ogni fonte digitale
- Ingressi/uscite analogiche e digitali, coassiali e ottiche, per ogni tipo di collegamento

### Caratteristiche di praticità:

- Pratico controllo "Jog Shuttle" per molteplici funzioni

- Titolazione brani e Richiamo veloce dei brani visualizzati su display (15 caratteri)
- Multi Edit per i brani (sposta/divide/unisce/cancella)
- Possibilità di collegamento System Control

## KX-5080S

Registratore a cassette con Dolby S



### Caratteristiche rilevanti:

- Sistema di riduzione del rumore Dolby S
- Meccanica completamente logica e incapsulata a 2 motori
- Dolby HX-Pro, Dolby B/C

- Sistema di calibrazione automatica per i vari tipi di nastro
- Selettore filtro MPX

### Caratteristiche di praticità:

- Funzione CCRS per registrazioni sincronizzate e Ricerca Brano DPSS

- Ricerca dei picchi di segnale su CD
- Sportello per caricamento cassetta motorizzato
- Auto Bias
- Controllabile mediante System Control

## KX-3080

Registratore a cassetta con Dolby HX-Pro



### Caratteristiche rilevanti:

- Meccanica completamente logica e incapsulata a 2 motori
- Dolby HX-Pro, Dolby B/C

### Caratteristiche di praticità:

- Funzione CCRS per registrazioni sincronizzate e Ricerca Brano DPSS
- Ricerca dei picchi di segnale su CD

- Stabilizzatore per lo scorrimento del nastro
- Auto Bias
- Controllabile mediante System Control

## KX-W8070S

Registratore a doppia cassetta con Dolby S



### Caratteristiche rilevanti:

- Registratore con sistemi Dolby S, HX-Pro, Dolby B/C
- Meccanica incapsulata a 6 motori
- Controllo totalmente logico con funzioni di ricerca brano e scansione degli indici

- Selettore per il filtro MPX e regolazione fine dei livelli di bias

### Caratteristiche di praticità:

- Sistema CCRS per registrazioni sincronizzate e funzione MultiEdit

- Duplicazioni a velocità normale o alta
- Selettore automatico del tipo di nastro
- Contanastri elettronici con grande display fluorescente
- Controllabile mediante System Control





## KX-W6080

Doppio registratore con Dolby HX-Pro



### Caratteristiche rilevanti:

- Meccanica a controllo logico con doppio registratore
- Doppio Dolby HX-Pro, B/C
- Sistema CCRS per registrazioni sincronizzate

- Registrazioni in continuo e selettore per filtro MPX
- Auto Bias

### Caratteristiche di praticità:

- Selettore automatico del tipo di nastro

- Duplicazioni ad alta velocità
- Controllo indipendente dei livelli di registrazione
- Doppio display fluorescente con contanastro digitale
- Controllabile mediante System Control



## KX-W4080

Registratore a doppia cassetta con Dolby HX-Pro



### Caratteristiche rilevanti:

- Meccanica a controllo logico
- Doppio Dolby HX-Pro, B/C
- Selettore per filtro MPX e Auto Bias

- Sistema CCRS per registrazioni sincronizzate

### Caratteristiche di praticità:

- Selettore automatico del tipo di nastro

- Doppio display fluorescente con contanastro digitale
- Controllabile mediante System Control

## KX-W1090

Registratore a doppia cassetta



### Caratteristiche rilevanti:

- Meccanica a doppia cassetta
- Dolby B

### Caratteristiche di praticità:

- Registrazione su deck B
- Selezione automatica del tipo nastro su deck a, selezione manuale sul deck B

- Controllo del livello di registrazione

## Tabella delle funzioni registratori a cassette

Registratori a cassetta	KX-5080S	KX-3080	KX-W8070S	KX-W6080	KX-W4080	KX-W1090
Tipo di testine (Rip./Reg.)						
Hard permalloy	•	•	•	•	•	•
Numero di testine	2	2	2 + 1	2 + 2	2 + 1	2 + 1
Numero di motori	2	2	3 + 3	1 + 1	1 + 1	1 + 1
Sistema Dolby S	•	•	deck B			
Sistema Dolby di riduzione del rumore	B/C	B/C	B/C	B/C	B/C	B
Dolby HX-Pro	•	•	deck B	entrambi	entrambi	
Filtro MPX	•	•	•	•	•	
Meccanica "full logic"	•	•	•	•	•	
Auto reverse			•	•	•	
Registrazioni parallele				•		
Riproduzioni in continuo				•		
Riproduzioni continuate dei lati A/B	•					
Sistema di ricerca brano fino a 16 titoli (DPSS)	•	•	•	•	•	
Ripetizione del brano	•	•	•	•	•	
Avvio automatico	•	•	•	•	•	
Sistema di calibrazione automatica del nastro	•					
Auto Bias			deck B	entrambi	deck B	
Registrazioni sincronizzate con microprocessore			deck B	deck B	deck B	
Scansione degli indici	•	•				
Duplicazioni nastro / nastro (velocità normale / alta)			normale / alta	normale / alta	normale / alta	normale
Registrazioni sincronizzate	•	•	deck B	entrambi	deck B	deck B
Timer per avvio reg. / rip.			•	•	•	
Presa cuffia	•	•	•	•	•	
Telecomando (indipendente / tramite System Control)	sistema	sistema	sistema	sistema	sistema	



# EQUALIZZATORI E GIRADISCHI

## KE-7090

Equalizzatore grafico intelligente a 14 bande



### Caratteristiche rilevanti:

- Impostazione dei parametri di equalizzazione con jog shuttle
- Equalizzazione a 14 bande con analizzatore di spettro a 27 bande e grande display fluorescente

### Caratteristiche di praticità:

- 6 curve di equalizzazione preimpostate: pop, rock, jazz, fusion, classica e cinema
- 5 curve di riferimento: dolce, nitida, base, graduale 1 e 2

- 5 curve impostabili dall'utente
- 3 modi di registrazione: bypass, car, cuffie
- Tasto di inversione dell'equalizzazione

## KE-2060

Equalizzatore grafico elettronico



### Caratteristiche rilevanti:

- Equalizzatore grafico a 7 bande con regolazione  $\pm 10$  dB
- Analizzatore di spettro a 13 frequenze

### Caratteristiche di praticità:

- Cinque equalizzazioni memorizzate (Phones, Car, Rock, Vocal, Soft)

- Cinque equalizzazioni programmabili
- Selettore di ingresso (Line o Tape)

## KD-492F

Giradischi automatico



- Sistema di trasmissione indiretta a cinghia di alta precisione, con servomotore CC
- Posizionamento iniziale e ritorno automatico del braccio, comandati da microinterruttore
- Braccio bilanciato staticamente con caratteristiche di bassa risonanza, testina T4P inseribile

- Wow & Flutter 0,05% (WRMS)
- Rumble: 68 dB (pesato DIN)
- Controllo "cue" a due velocità

## KD-291R

Giradischi semiautomatico



- Sistema di trasmissione indiretta a cinghia di alta precisione, con servomotore CC
- Ritorno automatico del braccio
- Braccio diritto a bassa risonanza, con testina

- Wow & Flutter 0,05% (WRMS)
- Rumble: 68 dB (pesato DIN)
- Controllo "cue" a due velocità

## SRC-2200

Mobiletto rack per componentistica da 44 cm





# SISTEMI DI ALTOPARLANTI



## CRS-15

### Sistema di altoparlanti Centrale e Surround

- Diffusori per canale centrale e surround
- Ingresso massimo: 100W per centrale, 40W + 40W per surround
- Altoparlanti a larga banda da 10 cm
- Schermati magneticamente
- Staffe per il montaggio



## RS-05

### Diffusori Surround

- Diffusori Surround ultra-piatti
- Predisposti per il montaggio a parete
- Altoparlante full-range da 10 cm
- Ingresso massimo 40W



## CRS-03

### Sistema di altoparlanti Centrale e Surround

- Diffusori per canale centrale e surround
- Ingresso massimo: 40W per centrale, 20W + 20W per Surround
- Altoparlanti a larga banda da 10 cm
- Schermati magneticamente
- Agevoli posizionamenti



## CS-03

### Diffusore per Canale Centrale

- Diffusore per Canale Centrale per sistemi A/V
- Ingresso massimo 40W
- Schermatura magnetica
- Altoparlante a larga banda da 10 cm per la precisa riproduzione della banda audio vocale



## RS-03

### Diffusori Surround

- Diffusori per canale surround
- Ingresso massimo 20W + 20W
- Altoparlanti a larga banda da 10 cm
- Schermati magneticamente
- Agevoli posizionamenti



## CM-7ES

### Diffusori Surround

- Diffusori per Canali Surround per sistemi Dolby Pro Logic
- Ingresso massimo 70W
- Woofer da 10 cm
- Tweeter a cupola da 1.9cm



## CM-5ES

### Diffusori Surround

- Diffusori per Canali Surround per sistemi Dolby Pro Logic
- Ingresso massimo 40W
- Altoparlanti a cono da 10 cm







# ***Ascolti personalizzati grazie ai nuovi sistemi Kenwood***

*I componenti dei sistemi Kenwood realizzano un insieme armonico in grado di offrire il suono e le caratteristiche indispensabili ad un intrattenimento audio domestico che sia su misura con lo stile di vita di ciascuno.*





# Un grande suono in dimensioni contenute

Le dimensioni compatte dei micro sistemi audio Kenwood non devono sorprendere, perché essi sono progettati per stupire con le stesse prestazioni dei componenti di dimensioni tradizionali.



## ►►► Sistemi audio serie Micro

Il fantastico Micro della serie HM Kenwood racchiude il meglio delle prestazioni audio in dimensioni veramente compatte.

Oltre ai componenti tradizionali si unisce la versatilità di funzionamento del Mini Disc in una estetica estremamente elegante

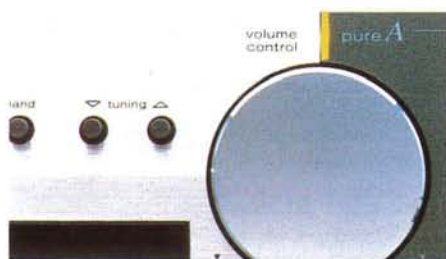

## ►►► Amplificatore in pura "classe A"

Nonostante i componenti Kenwood HM siano di dimensioni veramente compatte impiegano tecnologie estremamente evolute, la più importante delle quali è l'amplificazione in "classe A". A volumi di ascolto limitati, l'amplificazione in "classe A" offre prestazioni audio eccezionali; l'amplificatore può comunque funzionare in classe AB quando è necessaria maggiore efficienza. Il potenziometro del volume controlla numerose funzioni audio mentre il circuito N.B. (Natural Bass) regolabile su 2 posizioni aumenta la presenza delle basse frequenze per un ascolto più ricco a volumi di ascolto limitati. Il sintonizzatore digitale è provvisto del sistema RDS e può memorizzare 40 stazioni AM/FM, oltre a essere provvisto di una pratica radiosveglia regolabile su diversi orari.



## ►►► Controllo del volume multifunzione

La manopola di controllo del volume multifunzione migliora la versatilità dei comandi riducendo il numero dei tasti necessari; infatti oltre alla regolazione del volume consente di intervenire sulle impostazioni del timer.



## ►►► Uscita digitale ottica

L'uscita ottica permette di effettuare registrazioni digitali della massima qualità nella duplicazione da CD a MD.



## MiniDisc

### ►►► Funzioni del MiniDisc

Abbinando l'unità MiniDisc DM-SA7 al sistema HM-7 si ottiene molto di più della semplice riproduzione digitale. Ovviamente si può accedere rapidamente alle tracce, come con il CD, ma è anche possibile modificare l'ordine dei brani, cancellare le tracce indesiderate e combinare i brani tra loro. Si può anche dare un titolo ad ogni traccia per avere, grazie alla funzione di Ricerca del Titolo a tasto singolo (One-Touch), un accesso più rapido ai brani preferiti.



La funzione Quick Move è comoda quando si desidera riordinare i brani in una sequenza.



La funzione Track Divide può dividere un brano in due parti inserendo un segno di pista nel brano da dividere. Inoltre la funzione Track Combine può combinare più brani in un solo brano.

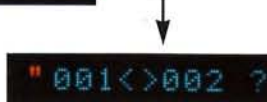



# SISTEMA HM



## HM-7

Sistema Audio Serie High Micro

- Amplificatore in pura classe A (selezionabile)
- Potenza massima (funzionamento A/B): 12 W + 12 W (DIN, 6Ω)
- Natural Bass con 2 livelli e Source Direct
- Sintonizzatore AM/FM con sistema RDS
- 40 stazioni memorizzabili e Funzione radio-sveglia
- Lettore CD con uscita digitale ottica per Reg. di MiniDisc
- Registratore a cassette Full Logic con Dolby B/C e HX-Pro
- Registratore di MiniDisc con funzioni Multi Edit e Titolazione brani
- Diffusori acustici a 2 vie

**Componenti:** HM-7  
 R-SA7: Amplificatore in classe A con Sintonizzatore Digitale RDS  
 X-SA7: Registratore a cassette Full-Logic  
 DP-SA7: Lettore CD  
 DM-SA7: Registratore di MiniDisc (opzione)  
 LS-SA5: Diffusori acustici a 2 vie

## DM-SA7

Registratore di Mini Disc per HM-7 (optional)



- Progettato per HM-7
- Collegamento digitale ottico con DP-SA7
  - Controllo del sistema sincronizzato

- One Touch Edit per registrare su MD mentre il CD è in riproduzione
- Funzione di titolazione, cancellazione, unione e divisione brani
- Telecomando

## Tabella delle Funzioni Sistemi HM

FUNZIONI	DESCRIZIONE	R-SA7
<b>SEZIONE SINTOAMPLIFICATORE</b>		
Circuitazione in classe A	Ottime prestazioni a basso volume d'ascolto	•
Dimensioni compatte	Solo 20 cm di larghezza e 7,5 cm di altezza	•
Funzionamento in classe A o AB	Possibilità di commutare 2 diverse classi di ascolto	•
Controllo volume multifunzione	Per controlli audio semplificati	•
Circuito N.B. 1 e 2	Doppia possibilità di controlli di tono	•
Sintonizzatore AM/FM con RDS	Comode funzioni grazie al sistema RDS	•
Funzione OTT	One Touch Timer per diverse modalità di risveglio	•
Auto Power Off	Il sistema si spegne automaticamente se non utilizzato	•
<b>SEZIONE LETTORE CD</b>		
		<b>DP-SA7</b>
Collegamento ottico digitale	Dal Lettore CD al Registratore di Mini Disc	•
Funzioni Edit	Molteplici possibilità di registrazione tra Lettore CD e Reg. MD	•
Riproduzioni programmate	Possibilità di scegliere le riproduzioni fino a 32 brani	•
Riproduzioni ripetute	Possibilità di ripetizione brano/CD	•
One Touch Edit	Per registrazioni su MD durante la rip. di CD	•
<b>SEZIONE REGISTRATORE DI MINI DISC</b>		
		<b>DM-SA7 (optional)</b>
Quick Move	Per cambiare l'ordine dei brani	•
Track Move	Per spostare un singolo brano	•
Track Divide	Per dividere un brano in più segmenti	•
Track Combine	Per unire uno o più brani	•
Title Input	Per titolare i brani	•
Title Number	Per attribuire la numerazione ai brani	•
<b>SEZIONE REGISTRATORE A CASSETTE</b>		
		<b>X-SA7</b>
Dolby B/C e HX-Pro	Sistemi di riduzione del fruscio e di espansione della gamma dinamica	•
CRLS	Per registrazioni ottimizzate da fonti analogiche	•
DPSS	Per il richiamo diretto dei brani	•
<b>SEZIONE DIFFUSORI</b>		
		<b>LS-SA7</b>
Cabinet	Woofer/Tweeter	12 / 2,5
<b>CONNESSIONI/TELECOMANDO</b>		
Ingressi/Uscite audio	Per collegamento di apparecchi esterni	•
Uscita per Subwoofer	Collegamento con subwoofer esterno	•
Controlli sincronizzati	Per comandare il sistema con un singolo telecomando	•



# I piccoli sistemi di grande carattere

L'estetica lineare e compatta dei sistemi XD/Midi Kenwood racchiude un suono straordinario ed una vasta gamma di funzioni intuitive.

## Sistemi XD



### Display See-Through

Anche solo osservando il nuovo intuitivo display grafico degli eleganti sistemi XD Kenwood si capisce che sono speciali. Uno sguardo al grande display fluorescente a colori è sufficiente per sapere se il CD è caricato o è in riproduzione oppure se un nastro è caricato o è in riproduzione. Il display visualizza anche la rappresentazione dinamica della musica in ascolto.

### Elevata potenza di uscita

Potenti amplificatori e diffusori molto efficienti liberano la dinamica naturale dei suoni.

### Equalizzatore grafico a 7 bande

Con l'equalizzatore grafico a 7 bande si può personalizzare il suono ed adattarlo allo stile musicale in ascolto. Ad esempio, se si desidera un suono jazz freddo basta esaltare le basse frequenze, mentre per un rock & roll si possono regolare i controlli della gamma acuta per rendere la chitarra più tagliente ed i piatti più incisivi.



### Funzioni del MiniDisc

Con il MiniDisc si ha molto di più della superba qualità della riproduzione digitale. Si può accedere rapidamente alle tracce, ma è anche possibile modificare l'ordine dei brani, cancellare le tracce e combinare i brani tra loro. Inoltre è possibile dare un titolo ad ogni traccia per avere, grazie alla funzione di Ricerca del Titolo, un accesso più semplice ai brani.



### Processore ASP

Il processore del campo sonoro ASP modifica alcuni parametri acustici prima della riproduzione e consente di ricreare alcune simulazioni di ambiente tipiche di luoghi particolari, come Arena, Jazz Club, Stadium e molte altre. Queste simulazioni di ambiente sono memorizzate ed è sufficiente attivarle da un singolo tasto.

### Nuovo cassetto di caricamento sottile e silenzioso

Come ulteriore passo verso il massimo piacere di ascolto, Kenwood ha sviluppato un cassetto di caricamento molto sottile e silenzioso. Questo meccanismo è montato centralmente così da eliminare ogni rumore indesiderato durante le operazioni di caricamento del disco.

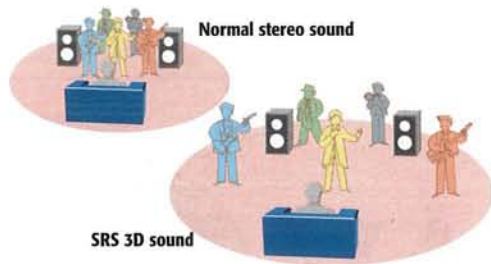

### SRS 3D Sound

Il Surround SRS (Sound Retrieval System) è un sistema di circondamento acustico che attraverso diversi passaggi del segnale audio distribuisce il suono in ogni direzione. Il grande vantaggio del sistema SRS sviluppato negli Stati Uniti, è che il circondamento ottenuto con i soli due altoparlanti frontali, che possono essere posizionati ovunque all'interno della stanza. I sistemi Kenwood equipaggiati con il sistema SRS 3D dispongono di pratici controlli per regolare l'intensità dell'effetto.

## Sistemi MIDI

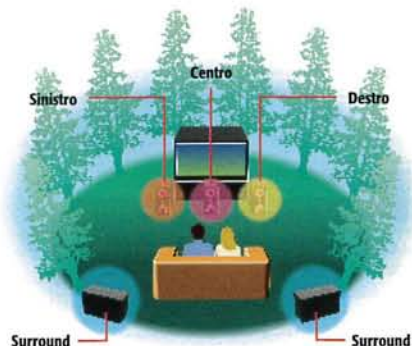

### Dolby Pro Logic Surround e Dolby 3 stereo

Utilizzando una videocassetta o un Laserdisc codificato Dolby Surround è possibile trasformare la propria abitazione in un coinvolgente cinema. I sistemi Kenwood A/V sono infatti provvisti del decoder Dolby Pro Logic, un chip attivo che riconosce i canali della colonna sonora originale e li distribuisce a 5 diffusori: due diffusori frontali, un canale centrale e due Surround. È possibile anche aggiungere un subwoofer amplificato per aumentare l'impatto delle basse frequenze. Con la selezione del Dolby 3 stereo è possibile creare un sistema A/V con i soli 3 diffusori frontali.

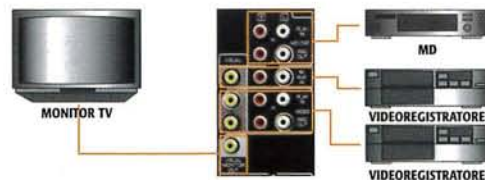

### Molti collegamenti A/V

Trasformare un sistema Kenwood in una centralina di controllo A/V è estremamente semplice: è sufficiente collegare il videoregistratore (o il televisore o il Laserdisc), aggiungere gli altoparlanti, e il sistema è pronto per trasformare il salotto in un piccolo cinema.





## XD-9580MD

Sistema Audio Serie XD

- A-H5(S) Amplificatore integrato**
  - Potenza di uscita 80W x 2 (DIN, 6Ω)
  - Natural bass 1 e 2
  - Source direct
- C-H7(S) Sintonizzatore / Equalizzatore**
  - Extra bass
  - SRS 3D stereo
  - Sintonizzatore AM/FM a sintesi di frequenza
  - Sistema RDS con EON per facilitare la sintonia

- Display fluorescente see through
- 5 curve di equalizzazione memorizzate
- Equalizzazione manuale
- Analizzatore di spettro a 7 bande e 13 livelli di indicazione
- Timer regolabile su 2 orari
- Timer a regolazione facilitata
- DM-H5(S) Registratore MD**
  - Caricamento slot-in
  - Display fluorescente see through

- Controllo multi jog con indicatore a led verde
- Editor veloce per cancellazioni e spostamento delle tracce
- Editor delle tracce
- Titolazione dei brani
- Ricerca per titolo
- Editor a tasto singolo (one-touch)
- Editor brani preferiti
- 2 ingressi digitali ottici

- DP-MH5(S) Multiletto CD**
  - Caricatore per 6 dischi
  - Doppio convertitore D/A ad 1 bit con filtro digitale a sovraccampionamento ottuplo
  - 1 uscita digitale ottica
  - Dual recording
- LS-H6(S) Diffusori Acustici**
  - Sistema a 3 vie con woofer da 16 cm
  - Griglia di protezione rimovibile



## XD-8500

Sistema Audio Serie XD

- A-H5(B) Amplificatore integrato**
  - Potenza di uscita 80W x 2 (RMS, 6Ω)
  - Natural bass 1 e 2
  - Source direct
- C-H6(B) Sintonizzatore / Equalizzatore**
  - Extra bass
  - SRS 3D stereo
  - Sintonizzatore AM/FM a sintesi di frequenza

- Sistema RDS con EON per facilitare la sintonia
- Display fluorescente see through
- 5 curve di equalizzazione memorizzate
- Equalizzazione manuale
- Analizzatore di spettro a 7 bande e 13 livelli di indicazione
- Timer regolabile su 2 orari
- Timer a regolazione facilitata

- X-H5(B) Registratore a doppia cassetta**
  - Doppio meccanismo autoreverse completamente logico
  - Dolby B
  - Editor a tasto singolo (one-touch)
- DP-MH5(B) Multiletto CD**
  - Caricatore per 6 dischi

- Doppio convertitore D/A ad 1 bit con filtro digitale a sovraccampionamento ottuplo
- 1 uscita digitale ottica
- Dual recording
- LS-H6(B) Diffusori Acustici**
  - Sistema a 3 vie con woofer da 16 cm
  - Griglia di protezione rimovibile





## XD-8000

### Sistema Audio Serie XD

#### A-H5(B) Amplificatore integrato

- Potenza di uscita 80W x 2 (RMS, 6Ω) • Natural bass 1 e 2 • Source direct

#### C-H6(B) Sintonizzatore / Equalizzatore

- Extra bass • SRS 3D stereo • Sintonizzatore AM/FM a sintesi di frequenza • Sistema RDS con EON per facilitare la sintonia • Display fluorescente see through • 5 curve di equalizzazione memorizzate • Equalizzazione manuale • Analizzatore di spettro a 7 bande e 13 livelli di indicazione • Timer regolabile su 2 orari • Timer a regolazione facilitata

#### X-H5(B) Registratore a doppia cassetta

- Doppio meccanismo autoreverse completamente logico • Dolby B • Editor a tasto singolo (one-touch)

#### DP-H5(B) Lettore CD

- Nuovo cassetto di caricamento CD silenzioso • Doppio convertitore D/A ad 1 bit con filtro digitale a sovraccampionamento ottuplo • 1 uscita digitale ottica

#### LS-H6(B) Diffusori Acustici

- Sistema a 3 vie con woofer da 16 cm • Griglia di protezione rimovibile



XD-8050

Stesse caratteristiche  
ma con finitura silver

SRS

OTT

O.T.E.

6-CD

AUTO  
POWER  
SAVE

RDSi

## XD-6500

### Sistema Audio Serie XD

#### A-H5(S) Amplificatore integrato

- Potenza di uscita 80W x 2 (RMS, 6Ω) • Natural bass 1 e 2 • Source direct

#### C-H5(S) Sintonizzatore / Equalizzatore

- Extra bass • SRS 3D stereo • Sintonizzatore AM/FM a sintesi di frequenza • Sistema RDS con EON per facilitare la sintonia • Grande display fluorescente a colori • 5 curve di equalizzazione memorizzate • Equalizzazione manuale • Analizzatore di spettro a 3 bande e 13 livelli di indicazione • Timer regolabile su 2 orari • Timer a regolazione facilitata

#### X-H5 Registratore a doppia cassetta

- Doppio meccanismo autoreverse completamente logico • Dolby B • Editor a tasto singolo (one-touch)

#### DP-MH5 Multiletture CD

- Caricatore per 6 dischi • Doppio convertitore D/A ad 1 bit con filtro digitale a sovraccampionamento ottuplo • 1 uscita digitale ottica • Dual recording

#### LS-H5 Diffusori Acustici

- Sistema a 3 vie con woofer da 16 cm



SRS

OTT

O.T.E.

6-CD

AUTO  
POWER  
SAVE

RDSi

## XD-6000

### Sistema Audio Serie XD

#### A-H5(B) Amplificatore integrato

- Potenza di uscita 80W x 2 (RMS, 6Ω) • Natural bass 1 e 2 • Source direct

#### C-H5(B) Sintonizzatore / Equalizzatore

- Extra bass • SRS 3D stereo • Sintonizzatore AM/FM a sintesi di frequenza • Sistema RDS con EON per facilitare la sintonia • Grande display fluorescente a colori • 5 curve di equalizzazione memorizzate • Equalizzazione manuale • Analizzatore di spettro a 3 bande e 13 livelli di indicazione • Timer regolabile su 2 orari • Timer a regolazione facilitata

#### X-H5(B) Registratore a doppia cassetta

- Doppio meccanismo autoreverse completamente logico • Dolby B • Editor a tasto singolo (one-touch)

#### DP-H5(B) Lettore CD

- Nuovo cassetto di caricamento CD silenzioso • Doppio convertitore D/A ad 1 bit con filtro digitale a sovraccampionamento ottuplo • 1 uscita digitale ottica

#### LS-H5(B) Diffusori Acustici

- Sistema a 3 vie con woofer da 16 cm



XD-6050

Stesse caratteristiche  
ma con finitura silver

SRS

OTT

O.T.E.

6-CD

AUTO  
POWER  
SAVE

RDSi



## XD-980MD

### Sistema Audio Serie XD

#### RXD-980MD: Sezione Amplificatore ed Equalizzatore grafico

- Potenza di uscita 50W x 2 (RMS, 10%, 6Ω)
- SRS 3D stereo
- Sistema matrix surround
- Grande display fluorescente a colori con indicatore dinamico
- Controllo del volume multifunzione (bilanciamento, livello di ingresso aux, modo equalizzatore, ecc.)
- Extra bass
- Natural bass 1 e 2
- Funzione di spegnimento automatico (auto power save)
- 2 ingressi jack per microfono
- Analizzatore di spettro a 3 bande e 13 livelli di indicazione
- 3 curve di equalizzazione (pop, classica, rock)
- Equalizzazione manuale

#### RXD-980MD: Sezione Sintonizzatore e Timer

- Sistema RDS con EON per facilitare la sintonia
- Sintonizzatore AM/FM
- 40 stazioni memorizzabili
- Timer a regolazione facilitata
- Funzione di memorizzazione automatica
- Timer di spegnimento

#### RXD-980MD: Sezione Registratore MD

- Controllo multi jog con indicatore a LED verde
- Editor delle tracce
- Titolazione dei brani (Auto e manuale)
- Ricerca per titolo
- Editor a tasto singolo (one-touch)
- Editor brani preferiti

#### RXD-980MD: Sezione Multiletto CD



- Multiletto CD rotante da 3 dischi
- Doppio convertitore D/A ad 1 bit con filtro digitale a sovraccampionamento ottuplo
- Riproduzione casuale (disco e tutti)
- Riproduzioni programmabili fino a 32 brani
- Ripetizione (brano, disco, tutti i dischi)
- Telecomando

per il controllo di tutte le funzioni  
**LS-N750 Diffusori Acustici**  
• Sistema a 3 vie con woofer da 18 cm, tweeter da 6,5 cm e super tweeter da 2,5 cm • Griglia di protezione rimovibile



#### XD-750

Stesse caratteristiche del modello XD-700 ma con finitura silver

## XD-700/750

### Sistema Audio Serie XD

#### RXD-700/750: Sezione Amplificatore ed Equalizzatore grafico

- Potenza di uscita 100W x 2 (RMS, 10%, 6Ω)
- SRS 3D stereo
- Sistema matrix surround
- Source direct
- Grande display fluorescente a colori con indicatore dinamico
- Controllo del volume multifunzione (bilanciamento, livello di ingresso aux, modo equalizzatore, ecc.)
- Extra bass
- Natural bass 1 e 2
- Funzione di spegnimento automatico (auto power save)
- 2 ingressi jack per microfono
- Analizzatore di spettro a 3 bande e 13 livelli di indicazione
- 3 curve di equalizzazione (pop, classica, rock)
- Equalizzazione manuale

#### RXD-700/750: Sezione Sintonizzatore e Timer

- Sistema RDS con EON per facilitare la sintonia
- Sintonizzatore AM/FM
- 40 stazioni memorizzabili
- Timer a regolazione facilitata
- Funzione di memorizzazione automatica
- Timer di spegnimento

#### RXD-700/750: Sezione Registratore a cassette

- Doppio meccanismo autoreverse completamente logico



- Dolby B
- Editor a tasto singolo (one-touch)
- Sistema di ricerca brano DPSS
- Duplicazione a velocità normale
- RXD-700/750: Sezione Multiletto CD**
- Multiletto CD rotante da 3 dischi
- Doppio convertitore D/A ad 1 bit con filtro digitale a sovraccampionamento ottuplo
- Riproduzione casuale (disco e tutti)

• Riproduzioni programmabili fino a 32 brani- Ripetizione (brano, disco, tutti i dischi)
- Telecomando per il controllo di tutte le funzioni  
**LS-N700 Diffusori Acustici**  
• Sistema a 3 vie con woofer da 18 cm, tweeter da 6,5 cm e super tweeter da 2,5 cm • Griglia di protezione rimovibile



#### XD-550

Stesse caratteristiche del modello XD-500 ma con finitura silver

## XD-500/550

### Sistema Audio Serie XD

#### RXD-500/550: Sezione Amplificatore ed Equalizzatore grafico

- Potenza di uscita 70W x 2 (RMS, 10%, 6Ω)
- Source direct
- Sistema matrix surround
- Grande display fluorescente a colori con indicatore dinamico
- Controllo del volume multifunzione (bilanciamento, livello di ingresso aux, modo equalizzatore, ecc.)
- Extra bass
- Natural bass 1 e 2
- Funzione di spegnimento automatico (auto power save)
- 2 ingressi jack per microfono
- Analizzatore di spettro a 3 bande e 13 livelli di indicazione
- 3 curve di equalizzazione (pop, classica, rock)
- Equalizzazione manuale

#### RXD-500/550: Sezione Sintonizzatore e Timer

- Sistema RDS con EON per facilitare la sintonia
- Sintonizzatore AM/FM
- 40 stazioni memorizzabili
- Timer a regolazione facilitata
- Funzione di memorizzazione automatica
- Timer di spegnimento

#### RXD-500/550: Sezione Registratore a cassette

- Doppio meccanismo autoreverse completamente logico con registrazione su un solo deck
- Dolby B
- Editor a tasto singolo (one-touch)
- Sistema di ricerca brano DPSS



- Duplicazione a velocità normale
- RXD-500/550: Sezione Multiletto CD**
- Multiletto CD rotante da 3 dischi
- Doppio convertitore D/A ad 1 bit con filtro digitale a sovraccampionamento ottuplo
- Riproduzione casuale (disco e tutti)
- Riproduzioni programmabili fino a 32 brani

• Ripetizione (brano, disco, tutti i dischi)- Telecomando per il controllo di tutte le funzioni  
**LS-N500 Diffusori Acustici**  
• Sistema a 3 vie con woofer da 16 cm, tweeter da 6,5 cm e super tweeter da 2,5 cm • Griglia di protezione rimovibile







## M-580M/580

Sistema Midi A/V

### A-58 Amplificatore Integrato e Equalizzatore

- Potenza in d'uscita stereo: 60W + 60W (DIN, 8 ohm), 10W Surround e 10W Centrale (IHF, 8 ohm)
- Sistema di miscelazione sonora Sound Enhancement con opzione per altoparlanti omni-direzionali
- 2 ingressi/uscite video
- Uscite pre per canali Surround, centrale e superwoofer
- Circuito attivo Natural Bass
- Selettore CD Direct
- Quattro effetti presenza memorizzati con Hit Master per karaoke e nuovo controllo del campo acustico Depth Control

- Ingresso microfono
- Decoder Dolby Pro Logic Surround e Dolby stereo 3CH
- Analizzatore di spettro a 13 bande e 5 equalizzazioni memorizzate
- T-58L Sintonizzatore Digitale FM/OM/OL
- Sintonizzatore digitale sintetizzato al quarzo con sistema di memorizzazione del nome dell'emittente (fino a 4 caratteri)
- 30 stazioni memorizzabili
- Timer programmabile settimanalmente (6 volte) e funzione di radiosveglia

### X-58 Registratore a doppia cassetta

- Registratore a doppia cassetta con doppio autoreverse a controllo logico
- Dolby B/C e HX-Pro
- Sistema di calibrazione automatica per ogni tipo di nastro
- Funzione di ricerca brano DPSS
- Duplicazioni e registrazioni ad alta velocità
- Registrazioni interfacciate per ottimi risultati
- DP-M58 Multiletto CD
- Multiletto CD da 7 dischi
- Convertitore D/A ad 1 bit e filtro digitale di sovraccampionamento ottuplo

- Memoria di riproduzione fino a 32 brani
- Registrazioni interfacciate con sistema CCRS e funzioni AI Edit
- Meccanica centrale DP-58 Lettore CD
- Stesse caratteristiche del DP-M58, solo lettore singolo per M-580
- LS-58 Diffusori acustici
- Sistema a 3 vie, 3 altoparlanti
- Woofer da 16 cm, midrange da 6,5 cm e supertweeter da 3 cm

DOLBY SURROUND PRO LOGIC

DUAL SOUND

ASP

DOLBY 3 STEREO

DOLBY HX-PRO

CCRS

7-CD

KARAOKE



## M-490M/490

Sistema Midi A/V

### RX-49 Amplificatore Integrato A/V, Equalizzatore, Sintonizzatore digitale e Registratore a doppia cassetta

- Potenza in uso stereo: 75W + 75W (RMS, 6 ohm)
- Potenza in uso A/V: 75W + 75W frontali, 22W per canale centrale, 6W + 6W per canali Surround (RMS, 6 ohm)
- Circuito Natural Bass per bassi potenti
- Dolby Pro Logic e Dolby 3 stereo

- 3 effetti presenza ASP (Arena, Jazz Club, Stadium)
- Uscita pre per subwoofer
- Display dell'equalizzatore a 7 bande con 5 equalizzazioni memorizzate (Pop, Rock, Jazz, Classic, Movie)
- Due ingressi microfono per Karaoke
- Sintonizzatore digitale FM/AM
- 40 stazioni memorizzabili
- Funzione Timer con possibilità di regolazione per due orari

- Registratore a doppia cassetta doppio autoreverse a controllo logico
- Dolby B
- Registrazioni sincronizzate con sistema CCRS
- DP-R49 Multiletto CD (M-490M)
- Multiletto CD rotante a 5 dischi
- Doppio convertitore D/A ad 1 bit
- Riproduzioni programmabili fino a 32 brani
- Registrazioni sincronizzate con sistema CCRS

### DP-29 Lettore CD (M-490)

- Lettore CD con doppio convertitore D/A ad 1 bit
- Riproduzioni programmabili fino a 20 brani
- Registrazioni sincronizzate con sistema CCRS
- LS-29 Diffusori acustici
- Diffusori a 3 vie, 3 altoparlanti
- Configurazione bass-reflex con doppio tubo di accordo

DOLBY SURROUND PRO LOGIC

ASP

DOLBY STEREO

CCRS

5-ROTARY



ASP  
CCRS  
5-ROTARY



## M-290M/290

Sistema Midi A/V

### RX-29 Amplificatore Integrato, Equalizzatore, Sintonizzatore digitale e Registratore a doppia cassetta

- Potenza d'uscita RMS: 75W + 75W (6 ohm)
- Circuito Natural Bass per bassi potenti
- 3 effetti presenza ASP (Arena, Jazz Club, Stadium)
- Uscita pre per subwoofer
- Display dell'equalizzatore a 7 bande con 5 equalizzazioni memorizzate (Pop, Rock, Jazz, Classic, Movie)

- Due ingressi microfono per Karaoke
- Sintonizzatore digitale FM/AM
- 40 stazioni memorizzabili
- Funzione Timer con possibilità di regolazione di 2 orari
- Registratore a doppia cassetta doppio autoreverse a controllo logico
- Dolby B
- RegISTRAZIONI sincronizzate con sistema CCRS

### DP-R49 Multiletto CD (M-290M)

- Multiletto CD rotante a 5 dischi
  - Doppio convertitore D/A ad 1 bit
  - Riproduzioni programmabili fino a 32 brani
  - RegISTRAZIONI sincronizzate con sistema CCRS
- ### DP-29 Lettore CD (M-290)
- Lettore CD con doppio convertitore D/A ad 1 bit
  - Riproduzioni programmabili fino a 20 brani
  - RegISTRAZIONI sincronizzate con sistema CCRS

### LS-29 Diffusori acustici

- Diffusori a 3 vie, 3 altoparlanti
- Configurazione bass-reflex con doppio tubo di accordo
- Woofer da 16 cm, Tweeter da 5 cm

## OPZIONI

### SRM-400

Mobiletto Rack per sistemi Midi

- Dimensioni (L/A/P): 412/976/410 mm



### SRX-200

Mobiletto Rack per sistemi Midi

- Mobiletto rack Dimensioni(L/A/P): 317/915/385 mm





# SISTEMI DI ALTOPARLANTI E OPZIONI

## CRS-15

### Sistema di altoparlanti Centrale e Surround

- Diffusori per canale centrale e surround
- Ingresso massimo: 100W per centrale, 40W + 40W per surround
- Altoparlanti a larga banda da 10 cm
- Schermati magneticamente
- Staffe per il montaggio



## RS-05

### Diffusori Surround

- Diffusori Surround ultra-piatti
- Predisposti per il montaggio a parete
- Altoparlante full-range da 10 cm
- Ingresso massimo 40W



## CRS-03

### Sistema di altoparlanti Centrale e Surround

- Diffusori per canale centrale e surround
- Ingresso massimo: 40W per centrale, 20W + 20W per surround
- Altoparlanti a larga banda da 10 cm
- Schermati magneticamente
- Agevoli posizionamenti

## CS-03

### Diffusore per Canale Centrale

- Diffusore per Canale Centrale per sistemi A/V
- Ingresso massimo 40W
- Altoparlante a larga banda da 10 cm per la precisa riproduzione della banda audio vocale
- Schermatura magnetica



## RS-03

### Diffusori Surround

- Diffusori per canale surround
- Ingresso massimo 20W + 20W
- Altoparlanti a larga banda da 10 cm
- Schermati magneticamente
- Agevoli posizionamenti



## SW-413

### Subwoofer amplificato

- Subwoofer amplificato per aumentare l'impatto delle basse frequenze
- Amplificatore con uscita massima di 50W
- Altoparlante a cono da 13,5 cm
- Controllo del volume
- Frequenza di taglio regolabile: 28-120 Hz
- Selettore per inversione di fase



## SW-500

### Subwoofer amplificato

- Subwoofer amplificato per aumentare l'impatto delle basse frequenze
- Amplificatore con uscita massima di 50W
- Altoparlante a cono da 13 cm
- Telecomando
- Frequenza di taglio regolabile: 28-120 Hz



## CM-7ES

### Diffusori Surround

- Diffusori per Canali Surround per sistemi Dolby Pro Logic
- Ingresso massimo 70W
- Altoparlanti a cono da 10 cm



## CM-5ES

### Diffusori Surround

- Diffusori per Canali Surround per sistemi Dolby Pro Logic
- Ingresso massimo 40W
- Altoparlanti a cono da 10 cm



## P-29

### Giradischi automatico per sistemi XD

- Giradischi c.c. automatico con trazione a cinghia
- Due velocità



## CDM-600

### Caricatore

- Contiene 6 dischi da 12 cm
- Serve anche per una buona conservazione dei CD e comprende le etichette di identificazione



## P-100

### Giradischi automatico per sistemi XD

- Giradischi automatico per sistemi XD
- Trazione a cinghia di precisione
- Selettore per equalizzatore phono





# Il tocco personale della qualità Kenwood

La superba qualità sonora e l'esclusiva praticità dei componenti e dei sistemi Personal Audio Kenwood sono i compagni di viaggio ideali per ascoltare la musica preferita in ogni luogo.

## Serie DMC



### ▶▶▶ Lettori MiniDisc portatili



Kenwood permette di ascoltare il superbo suono digitale del MiniDisc e di sfruttarne la praticità ovunque si vada: infatti la speciale batteria ricaricabile a ioni di Litio consente fino ad otto ore d'autonomia di funzionamento.



### ▶▶▶ Telecomando

Non è più necessario usare l'unità centrale per azionare tutte le funzioni del lettore. Il pratico telecomando svolge questo compito senza costringere a difficoltose ricerche dei comandi nella borsa o in tasca.

## Lettori CD portatili

### ▶▶▶ Circuito di ripristino della posizione del pickup (WCC)

Il circuito esclusivo Kenwood WCC permette al pickup laser di ripristinare rapidamente il corretto punto di lettura dopo un colpo o un brusco movimento ed è un valido supporto al sistema anti-vibrazione DASC (Digital Anti Shock Circuit), che garantisce una riproduzione ininterrotta grazie all'uso di una memoria digitale dei dati musicali.



I lettori CD portatili Kenwood con circuito WCC resistono ad ogni tipo di discostamento.

## KENWOOD DASC



Il CD è letto ad una velocità doppia per memorizzare circa 3 secondi di musica oltre il punto di riproduzione corrente

Quando dei movimenti bruschi interrompono la riproduzione, i dati musicali vengono prelevati dalla memoria fino al ritorno alla normalità. Non si avverte alcun salto in riproduzione

La parte di memoria utilizzata viene immediatamente ripristinata con nuovi dati musicali

## Serie PMS



### ▶▶▶ Una vasta scelta di funzioni di timer

Nel Radioregistratore portatile sono presenti diverse modalità di timer per scegliere da quale suono essere risvegliati. Inoltre in alcune di queste modalità è possibile scegliere tra otto diversi suoni e otto diversi effetti sonori per soddisfare ogni esigenza.

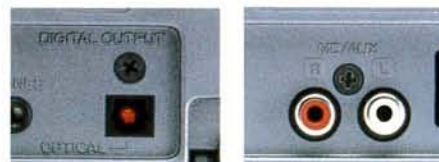

### ▶▶▶ Uscita digitale ottica

L'uscita digitale ottica consente di collegare un registratore di MiniDisc per ottenere duplicazioni da CD a MD di eccezionale qualità.



# PERSONAL AUDIO



**DMC-G3**

**Letture MD portatile**

- Estetica high tech
- Autonomia di 8 ore con la batteria ricaricabile agli ioni di litio
- Uscita analogica
- Enfasi dei bassi regolabile su 3 posizioni
- Ripristino della lettura
- Ripetizione (brano, disco e casuale)
- Presa per cuffia
- Fornito di telecomando in alluminio con display retroilluminato a cristalli liquidi, cuffia e batteria ricaricabile



**DPC-971**

**Letture CD portatile**

- Lettore CD portatile con doppio convertitore D/A ad 1 bit
- Circuito digitale antivibrazioni con D-RAM da 4MB e smorzatori ad olio anti-vibrazioni
- Circuito WCC per il ripristino immediato della posizione del pickup
- Circuito Bass Boost
- Ripetizione brani (parziale/totale/scansione) e riproduzioni programmate fino a 20 brani
- Display a cristalli liquidi retroilluminato
- Finitura anodizzata
- Telecomando a scheda



**DPC-472**

**Letture CD portatile**

- Lettore CD portatile con doppio convertitore D/A ad 1 bit
- Circuito digitale antivibrazioni con D-RAM da 4MB e smorzatori ad olio anti-vibrazioni
- Circuito Bass Boost
- Ripetizione brani (parziale/totale/scansione) e riproduzioni programmate fino a 22 brani
- Display a cristalli liquidi
- Finitura anodizzata



**DPC-471**

**Letture CD portatile**

- Lettore CD portatile con doppio convertitore D/A ad 1 bit
- Circuito digitale antivibrazioni con D-RAM da 1MB e smorzatori ad olio anti-vibrazioni
- Circuito Bass Boost
- Ripetizione brani (parziale/totale/scansione) e riproduzioni programmate fino a 22 brani
- Display a cristalli liquidi
- Finitura anodizzata



**DPC-371**

**Letture CD portatile**

- Lettore CD portatile con doppio convertitore D/A ad 1 bit
- Circuito digitale antivibrazioni con D-RAM da 1MB e smorzatori ad olio anti-vibrazioni
- Circuito Bass Boost
- Ripetizione brani (parziale/totale/scansione) e riproduzioni programmate fino a 20 brani
- Display a cristalli liquidi



**DPC-171**

**Letture CD portatile**

- Lettore CD portatile con doppio convertitore D/A ad 1 bit
- Smorzatori ad olio anti-vibrazioni
- Circuito Bass Boost
- Ripetizione brani (parziale/totale/scansione) e riproduzioni programmate fino a 20 brani
- Display a cristalli liquidi

## Accessori in dotazione per lettori CD portatili



	Microcuffia con comando a distanza	Microcuffia	Batterie ricaricabili	Adattatore a cassetta (CAC-2)	Adattatore per la batteria dell'automobile (DC-C12/DC-C3)	Portabatterie (addizionale)	Adattatore CA	Cavo segnale (AC-51)
<b>DPC-971</b>	*	*	*	*	*	*	*	*
<b>DPC-472</b>		*	*	*	*	*	*	*
<b>DPC-471</b>		open headphone	*	*	*	*	*	*
<b>DPC-371</b>		*	*	*	*	*	*	*
<b>DPC-171</b>		*	*	*	*	*	*	*



**KMP-410**

**Cuffie**

- Cavo con l'ingresso da un solo auricolare
- Padiglioni e fascia di supporto in pelle
- Imbottitura anatomica
- Trasduttori da 40mm ad alta sensibilità
- Magneti superleggeri al neodimio
- Progettata per le sorgenti digitali
- Spina ed adattatore placcati oro
- Controllo di volume incorporato



**KMP-310**

**Cuffie**

- Fascia di supporto regolabile in pelle imbottita
- Trasduttori da 40mm ad alta sensibilità
- Magneti superleggeri al neodimio
- Progettata per le sorgenti digitali
- Spina ed adattatore placcati oro
- Controllo di volume incorporato



**KMP-210**

**Cuffie**

- Fascia di supporto regolabile
- Padiglioni di grandi dimensioni imbottiti
- Magneti superleggeri al neodimio
- Progettata per le sorgenti digitali
- Spina ed adattatore placcati oro
- Trasduttori da 34mm
- Controllo di volume incorporato





## PMS-F3(GY)/(BL)

### Radioregistratore portatile con CD

- 5 modalità di timer:
- 8 suoni di allarme e 8 effetti sonori
- Uscita digitale ottica per registrazione su md
- Duplicazione da CD a md di alta qualità
- gresso analogico per il collegamento di un md
- Registrazione sincronizzata tra CD e md
- Orologio parlante
- 5 fusi orari
- Duplicazione ad alta velocità tra le cassette e tra il CD e le cassette
- CD con vassoio di caricamento frontale
- Vano cassette ad apertura motorizzata
- Funzionamento a tasto singolo (one-touch)

- per l'accensione e la riproduzione istantanea della musica selezionando la sorgente di riproduzione
- Diffusori a 2 vie coassiali per un suono diffuso e un'immagine stereo ben definita
- Potenza di uscita 4,8W x 2 (EIAJ)
- 4 modi surround: heavy, voce, nitido e graduale
- Enfasi dei bassi
- Display retroilluminato a cristalli liquidi
- 20 stazioni memorizzabili
- Telecomando per il controllo di tutte le funzioni



## MS-F7

### Sistema Audio Serie Micro

- Uscita massima 12 W + 12 W • Circuito Bass Boost a 2 regolazioni
- Multiletto CD da 6 dischi con convertitore D/A ad 1 bit • Sistema CCRS per registrazioni sincronizzate e funzioni Edit • Riproduzioni casuali e/o programmabili, con funzione Best Hit Recording • Uscita digitale ottica •

- Registratore autoreverse full-logic a cassetta singola • Ricerca brani DPSS e Dolby B • Sintonizzatore digitale FM/AM con 15 stazioni memorizzabili • Sintonia automatica o manuale e Radiosveglia programmabile su più orari • Diffusori full-range • Telecomando per tutte le

## CUFFIE



### KH-1010

#### Cuffie dinamiche

Cuffie stereo dinamiche caratterizzate da un comodo design leggero con auricolari compatti. Potenti magneti al samario-cobalto.



### KH-959

#### Microcuffie dinamiche

Microcuffie dinamiche stereo con membrana in PET da 6 micron e magneti in samario-cobalto.



### KH-535

#### Microcuffie dinamiche

Microcuffie dinamiche stereo con membrana da 6 micron e magneti in samario-cobalto.



## Tabella delle Funzioni Sistemi XD

SERIE XD		XD-9580MD	XD-8500	XD-6500	XD-6000	XD-980MD	XD-700 / 750	XD-500 / 550
<b>SEZIONE FINALE DI POTENZA</b>		A-H5(S)	A-H5(B)	A-H5(B)	A-H5(B)			
Potenza d'uscita	Stereo (RMS, 10%THD, 6 Ω)	80W x 2	80W x 2	80W x 2	80W x 2	80W x 2	100W x 2	70W x 2
Circuito Natural Bass 1 e 2	Enfatizzazione naturale di bassi	*	*	*	*	*	*	*
<b>SEZIONE SINTONIZZATORE / EQUALIZZATORE</b>		C-H7(S)	C-H6(B)	C-H5(B)	C-H5(B)			
Extra Bass	Enfatizza le basse frequenze	*	*	*	*	*	*	*
SRS 3D stereo	Il Sound Retrieval System crea un effetto 3D con i soli diffusori frontali	*	*	*	*	*	*	*
Matrix Surround	Crea un semplice effetto Surround					*	*	*
Sintonizzatore	AM / FM a sintesi di frequenza	*	*	*	*	*	*	*
RDS EON	Sistema Radio Data System con funzione Enhanced Other Network per sintonizzazioni facilitate	*	*	*	*	*	*	*
Display fluorescente	Facilita l'uso dei comandi	tipo See Through	tipo See Through	grande a colori	grande a colori	grande a colori	grande a colori	grande a colori
Indicatore dinamico	Indicatore circolare entro il display fluorescente per il riconoscimento delle operazioni meccaniche					*	*	*
Memorizzazione delle stazioni	Numero delle stazioni memorizzabili	40	40	40	40	40	40	40
Equalizzatore	Numero delle bande / numero dei livelli di ampiezza	7 bande / 13 livelli	7 bande / 13 livelli	3 bande / 13 livelli	3 bande / 13 livelli	3 bande / 13 livelli	3 bande / 13 livelli	3 bande / 13 livelli
Curve di equalizzazione memorizzate	Numero delle equalizzazioni preimpostate	5	5	5	5	3	3	3
Equalizzazione manuale	Equalizzazione regolabile manualmente per le frequenze basse/medie/alte	*	*	*	*	3	3	*
Timer a regolazione facilitata	Funzioni timer regolabili a passi di 5 minuti per accensioni programmate	*	*	*	*	*	*	*
Sleep Timer	Timer di spegnimento					*	*	*
Ingresso per microfono	Consente il collegamento di un microfono per uso karaoke					2	2	2
<b>SEZIONE REGISTRATORE MINIDISC</b>		DM-H5(S)						
Manopola Multi jog	Controllo Multi jog con indicatore a led verde	*				*		
Editor veloce per cancellazioni e spostamenti dei brani	Cancella o sostituisce le tracce in un solo passo	*				• (Move)		
Titolazione	Consente di titolare i brani o i dischi	*				*		
Ricerca del titolo (auto e manuale)	Consente la ricerca dei brani per titolo	*				*		
Editor dei brani preferiti	Registra solo la traccia preferita di ogni CD	*				*		
Editor a tasto singolo One-touch	Attiva la duplicazione da CD a MD con un solo tasto	*				*		
Ingressi digitali	Numero degli ingressi	2 ottiche						
<b>SEZIONE REGISTRATORE A CASSETTE</b>			X-H5(B)	X-H5(B)	X-H5(B)			
Doppio autoreverse	Funzionamento autoreverse su entrambi i deck		*	*	*	*	*	*
Dolby NR	Riduce il fruscio di riproduzione		B	B	B		B	B
Editor a tasto singolo One-touch	Attiva la duplicazione da CD a nastro con un solo tasto		*	*	*	*	*	*
<b>SEZIONE LETTORE CD</b>		DP-MH5(S)	DP-MH5(B)	DP-MH5(B)	DP-H5(B)			
Multiletto CD	Il lettore contiene vari dischi; possibilità di cambiare i dischi non suonati durante la riproduzione	caricatore da 6 dischi	caricatore da 6 dischi	caricatore da 6 dischi	Singolo	rotante a 3 dischi	rotante a 3 dischi	rotante a 3 dischi
Riproduzioni programmate	Numero dei brani programmabili	32	32	32	32	32	32	32
Riproduzione casuale (disco / tutti i dischi)	Riproduce i brani di uno o tutti i CD in modo casuale					*	*	*
Uscite digitali ottiche	Numero delle uscite digitali	1 ottica	1 ottica	1 ottica	1 ottica			
<b>SEZIONE DIFFUSORI ACUSTICI</b>		LS-H6(S)	LS-H6(B)	LS-H5(B)	LS-H5(B)	LS-N750	LS-N700	LS-N500
Driver	Woofers/Midrange/Tweeter (cm)	16/6.5/2.5	16/6.5/2.5	16/5/2.5	16/5/2.5	18/6.5/2.5	18/6.5/2.5	16/6.5/2.5
Griglia di protezione rimovibile	Possibilità di rimuovere la griglia di protezione dei diffusori	*	*	*	*	*	*	*
<b>TELECOMANDO</b>								
Telecomando a infrarossi	Comando a distanza di tutte le funzioni	*	*	*	*	*	*	*

## LEGENDA

 Modalità AV con 3 diffusori frontali	 Effetti presenza di ambienti particolari	 Multiletto CD rotante da 5 dischi	 Espansore della gamma dinamica	 E' possibile cantare sulla musica del CD
 Nuovo sistema di effetto Surround con i soli diffusori frontali	 funzioni Edit facilitate per le registrazioni	 Sistema di registrazioni sincronizzate	 Spegnimento automatico del sistema	 Transistor MOSFET per eccellenti prestazioni audio
 Controlli volume a bassa risonanza	 Eccellenti prestazioni dal convertitore D/A	 Sistema semi-professionale di riduzione del rumore	 Visualizzazione e controllo delle funzioni tramite lo schermo del televisore	 Questo simbolo identifica i modelli dotati di telecomando



# Tabella delle Funzioni Sistemi **MIDI**

<b>SERIE MIDI</b>		<b>M-580M</b>	<b>M-580</b>	<b>M-490M</b>	<b>M-490</b>	<b>M-290M</b>	<b>M-290</b>
<b>SEZIONE FINALE DI POTENZA</b>		<b>A-58</b>	<b>A-58</b>	<b>RX-49</b>	<b>RX-49</b>	<b>RX-29</b>	<b>RX-29</b>
Potenza d'uscita	Usò stereo (DIN, 1kHz, 1% THD)	60 W x 2	60 W x 2	75 W x 2 (RMS)	75 W x 2 (RMS)	75 W x 2 (RMS)	75 W x 2 (RMS)
	Usò A/V (RMS, 1kHz, 1% THD): Centrale/Surround	10 W/10 W (0,9% THD)	10 W/10 W (0,9% THD)	22 W/ 6 W x 2	22 W/ 6 W x 2		
Terminali d'uscita: Altoparlanti Surround / Altoparlante centrale	Per collegare i diffusori per canale Centrale / Surround in uso Dolby Pro Logic (A/V)	*/*	*/*	*/*	*/*		
Uscita pre per Subwoofer / Altoparlanti Omni-Direzionali	Per collegare i Subwoofer amplificati e i diffusori Omni-Direzionali amplificati	*/*	*/*	*/-	*/-	*/-	*/-
Doppio fronte sonoro (con diffusori omni-direzionali)	Possibilità di miscelazione sonora tra due fonti audio diverse	•	•				
Effetti presenza	Effetti Presenza ASP	4-ASP	4-ASP	3-ASP	3-ASP	3-ASP	3-ASP
Dolby Pro Logic Surround	Modalità A/V da attivare durante riproduzioni con software codificato Dolby Surround. Configurazione a 3 diffusori frontali e 2 posteriori	•	•	•	•		
Dolby 3 stereo	Modalità A/V da attivare durante riproduzioni con software codificato Dolby Surround. Configurazione a 3 diffusori frontali	•	•	•	•		
Circuito Natural Bass	Enfaticizzazione delle note basse a seconda del volume di ascolto	•	•	•	•		
Miscelazione per Microfono	Doppio ingresso microfono con potenziometro per regolare il livello (Karaoke)	•	•	•	•		
HIT MASTER per Karaoke	Soppressore della banda vocale da CD o altra fonte, per un migliore funzionamento Karaoke	•	•				
Uscita video per TV / Monitor	Per collegare il Televisore o un Monitor video				•	•	
Selettore per CD diretto	Il segnale audio non percorre la sezione di preamplificazione dell'amplificatore e raggiunge direttamente lo stadio finale. Musica più pura	•	•	•	•		
Ingressi / uscite video	Ingresso / Uscita per Videoregistratore, ingresso per lettore di Laserdisc, uscita per TV / Monitor Video	2/2	2/2	2/2	2/2		
Ingressi / uscite audio	Per collegare sorgenti audio esterne	7/3	7/3	6/1	6/1	6/1	6/1
<b>SEZIONE EQUALIZZATORE GRAFICO</b>		<b>A-58</b>	<b>A-58</b>	<b>RX-49</b>	<b>RX-49</b>	<b>RX-29</b>	<b>RX-29</b>
Bande dell'equalizzatore / analizzatore di spettro	Per regolare le frequenze audio e visualizzare il risultato con un Analizzatore di Spettro	Preset/13	Preset/13	Preset/10	Preset/10	Preset/10	Preset/10
Curve di equalizzazione (già memorizzate)	Effetti Presenza preimpostati relativi a particolari situazioni ambientali	5	5	5	5	5	5
Funzioni AI: AI AUTO / AI FOCUS	Equalizzazioni automatiche	*/*	*/*				
<b>SEZIONE SINTONIZZATORE</b>		<b>T-58L</b>	<b>T-58L</b>	<b>RX-49</b>	<b>RX-49</b>	<b>RX-29</b>	<b>RX-29</b>
PLL al quarzo	Sintonizzazioni di estrema precisione grazie ad un oscillatore al quarzo	•	•	•	•	•	•
Stazioni preselezionabili (FM / AM *FM / AM / OL)	Le stazioni sintonizzate possono essere memorizzate e richiamate istantaneamente	30*	30*	40	40	40	40
Timer programmabile settimanalmente (*timer per un giorno)	Pratiche funzioni di Radiosveglia e spegnimento automatico regolabili in ogni orario	6	6	2*	2*	2*	2*
Al timer 1/2	Aumento del volume graduale (1) e/o riproduzione di 1/2 CD seguiti dalla radio(2)	•	•				
Timer a regolazione facilitata	Possibilità di spegnimento automatico regolabile a passi di 30 min. fino ad un massimo di 12 ore	•	•				
Sleep Timer	Possibilità di spegnimento automatico regolabile a passi di 1 min. fino ad un massimo di 90 minuti	•	•	•	•	•	•
S.N.P.S. (Sistema di memorizzazione del nome della stazione)	Possibilità di memorizzare il nome dell'emittente (fino a 4 caratteri)	•	•				
<b>SEZIONE REGISTRATORE A CASSETTE</b>		<b>X-58</b>	<b>X-58</b>	<b>RX-49</b>	<b>RX-49</b>	<b>RX-29</b>	<b>RX-29</b>
Doppio autoreverse	Funzionamento autoreverse su entrambi i deck	•	•	•	•	•	•
Meccanica completamente logica	Comandi del registratore attivati elettricamente con comando a pulsante	•	•	•	•	•	•
Dolby HX-Pro	Espansore della gamma dinamica, migliora la resa delle alte frequenze registrate sul nastro	•	•				
Dolby NR	Circuiti di riduzione del fruscio in registrazione / riproduzione. Il Dolby C più efficace	B/C	B/C	B	B	B	B
Duplicazioni ad alta velocità da cassetta a cassetta	Duplicazioni nastro / nastro in metà tempo	•	•	Normale	Normale	Normale	Normale
CCRS (sistema di registrazione CD controllato da computer)	Controllo dei picchi di segnale su CD e regolazione automatica del livello della registrazione	•	•	•	•	•	•
Registrazioni da CD: registrazioni con dissolvenza / registrazioni programmate	Varie possibilità di ottimizzare le registrazioni	•	•	•	•	•	•
A.T.C.S. (Auto Tape Calibration System)	Parametri delle riproduzioni modificati in funzione del tipo di nastro	•	•				
<b>SEZIONE LETTORE CD</b>		<b>DP-M58</b>	<b>DP-58</b>	<b>DP-R49</b>	<b>DP-29</b>	<b>DP-R49</b>	<b>DP-29</b>
Tipo							
Multiletto per 7 dischi	Caricamento di 7 dischi dal cassetto frontale	•					
Multiletto per 5 dischi	5 CD sono posizionati in un cassetto rotante; possibilità di cambiare fino a 4 CD durante la riproduzione			•		•	
Singolo	Lettore CD singolo a caricamento frontale		•		•		•
Convertitore D/A	Convertitore Digitale/Analogico per riproduzioni da CD	1 Bit	1 Bit	1 Bit	1 Bit	1 Bit	1 Bit
Riproduzioni programmate	Riproduzioni dei brani preferiti nella sequenza desiderata	32	20	32	20	32	20
Riproduzioni casuali	Riproduzioni dei brani di uno o di più CD con modalità casuale	•	•	•	•	•	•
Memoria per le riproduzioni	Visualizza il brano in ascolto, i brani del CD e i brani programmati	20	20	20	20	20	20
<b>SEZIONE DIFFUSORI ACUSTICI</b>		<b>LS-58</b>	<b>LS-58</b>	<b>LS-29</b>	<b>LS-29</b>	<b>LS-29</b>	<b>LS-29</b>
Diffusori	Woofer (a cono)	160 mm	160 mm	160 mm	160 mm	160 mm	160 mm
	Tweeter (a cupola morbida, *a cono)	65 mm*	65 mm*	50 mm	50 mm	50 mm	50 mm
	Super tweeter (a cupola morbida)	30 mm	30 mm	25 mm	25 mm	25 mm	25 mm
Ingresso massimo	Massima potenza utilizzabile, solo per brevi periodi	80 W	80 W	80 W	80 W	80 W	80 W
<b>GIRADISCHI (OPZIONALE)</b>		<b>P-78</b>	<b>P-78</b>	<b>P-29</b>	<b>P-29</b>	<b>P-29</b>	<b>P-29</b>
Funzionamento automatico	Posizionamento automatico del braccio e ritorno alla posizione di partenza al termine della riproduzione	Parziale	Parziale	Parziale	Parziale	Parziale	Parziale
<b>SET DI DIFFUSORI PER A/V</b>		<b>CRS-15/</b>	<b>CRS-15/</b>	<b>CRS-15/</b>	<b>CRS-15/</b>	<b>CRS-15/</b>	<b>CRS-15/</b>
Diffusori per canale Centrale e Surround	Diffusori da collegare in funzionamento A/V: diffusore Centrale per i dialoghi, diffusori Surround per gli effetti	CRS-03	CRS-03	CRS-03	CRS-03	CRS-03	CRS-03
<b>DIMENSIONI E PESO</b>							
Sistema (L/A/P, mm: peso, kg)	Dimensioni del sistema in verticale (esclusi i diffusori)	360/600/372 20,5	360/600/372 20,5	360/528/415 16,6	360/528/415 16,6	360/528/350 14,5	360/528/350 14,5
Diffusori (L/A/P, mm: peso, kg)	Dimensioni di 1 diffusore	250/505/233 5,0	250/505/233 5,0	230/427/240 4,0	230/427/240 4,0	230/427/240 4,0	230/427/240 4,0



## Specifiche Tecniche

Amplificatori A/V	KR-X1000	KR-V999D	KR-V888D	KR-V9090D	KR-V8090
<b>SEZIONE AUDIO</b>					
Potenza d'uscita					
a 4 Ω (DIN, 1 kHz)	135 W + 135 W (6 Ω)	150 W + 150 W	120 W + 120 W	120 W + 120 W	110 W + 110 W
Potenza dinamica (4 Ω)	205 W	235 W	165 W	165 W	145 W
Potenza in uso surround (IHF, 1 kHz, 8Ω)					
Anteriore	110 W + 110 W	150 W + 150 W	120 W + 120 W	120 W + 120 W	110 W + 110 W
Centrale	110 W	150 W	120 W	120 W	110 W
Posteriore	75 W + 75 W	150 W + 150 W	60 W + 60 W	60 W + 60 W	110 W
Distorsione armonica totale (1 kHz, 4 Ω)	0,05% (52,5 W)	0,005% (75 W)	0,015% (60 W)	0,015% (60 W)	0,015% (55 W)
Risposta in frequenza (LINE)	5 Hz - 100 kHz	5 Hz - 85 kHz	5 Hz - 85 kHz	5 Hz - 85 kHz	5 Hz - 85 kHz
Rapporto S/R (IHF-66/DIN, 50 mW)					
PHONO (MM)	76 / 61 dB	- / 62 dB (IEC)	- / 62 dB	- / 62 dB	- / 62 dB
LINE	96 / 63 dB	- / 60 dB (IEC)	- / 60 dB	- / 60 dB	- / 60 dB
Sensibilità/impedenza d'ingresso					
PHONO (MM)	2,5 mV / 47 kΩ	2,5 mV / 47 kΩ	2,5 mV / 47 kΩ	2,5 mV / 47 kΩ	2,5 mV / 47 kΩ
LINE	200 mV / 47 kΩ	200 mV / 47 kΩ	200 mV / 47 kΩ	200 mV / 47 kΩ	200 mV / 47 kΩ
<b>SEZIONE VIDEO</b>					
Uscita/Ingresso	1 Vp-p, 75 Ω	1 Vp-p, 75 Ω	1 Vp-p, 75 Ω	1 Vp-p, 75 Ω	1 Vp-p, 75 Ω
<b>SEZIONE SINTONIZZATORE FM</b>					
Sensibilità (DIN, 75 Ω)					
Mono / Stereo	1,26 μV / -	1,2 μV / 35 μV	1,2 μV / 35 μV	1,2 μV / 35 μV	1,2 μV / 35 μV
Risposta in frequenza	+0,5,-3,0 dB	+0,5,-3,0 dB	+0,5,-3,0 dB	+0,5,-3,0 dB	+0,5,-3,0 dB
Distorsione armonica totale (1 kHz)					
Mono/Stereo	0,2% / 0,7%	0,2% / 0,5%	0,2% / 0,5%	0,2% / 0,5%	0,2% / 0,5%
Rapporto S/R (DIN, 1kHz)					
Mono/Stereo	65 dB / 58 dB	65 dB / 60 dB	65 dB / 60 dB	65 dB / 60 dB	65 dB / 60 dB
<b>SEZIONE SINTONIZZATORE AM</b>					
Sensibilità (DIN)	12 μV (500 μV/m)	16 μV (600 μV/m)	16 μV (600 μV/m)	16 μV (600 μV/m)	16 μV (600 μV/m)
<b>GENERALI</b>					
Consumo (W)	650	420	330	330	280
Dimensioni, L/A/P (mm)	440/169/427	440/162/392	440/147/392	440/162/396	440/147/392
Peso (netto, kg)	18,0	13,0	11,0	11,0	10,0

Amplificatore stereo/mono THX	KM-X1000
Potenza d'uscita (DIN, 1 kHz, 4 Ω)	190 W + 190 W
Uscita di potenza in parallelo (DIN, 1 kHz, 6 Ω)	340 W
Distorsione armonica totale (8 Ω)	0,0015% (1 kHz, 65 W)
Risposta in frequenza (+0 dB, -3 dB)	5 Hz - 100 kHz
Rapporto S/R	105 dB
Sensibilità/impedenza d'uscita	1 V/33 kΩ
<b>GENERALI</b>	
Consumo (W)	840
Dimensioni, L/A/P (mm)	440/162/380
Peso (netto, kg)	20,0

Processore surround	SS-3300
Potenza d'uscita (DIN, 1 kHz, 8 Ω)	
Centrale	37 W
Posteriore	15 W + 15 W
Distorsione armonica totale (20Hz-20kHz, 8Ω)	
	0,08%
Risposta in frequenza	10 Hz - 40 kHz, +0,-3 dB
Rapporto S/R	95 dB
Sensibilità / impedenza d'ingresso	
	200 mV / 47 kΩ
Consumo (W)	90
Dimensioni, L/A/P (mm)	440/99/285
Peso (netto, kg)	5,6



<b>Amplificatori A/V</b>	<b>KR-V6090</b>	<b>KR-V5090</b>	<b>KR-A4080</b>	<b>KR-A3080</b>	<b>KR-A2080</b>
<b>SEZIONE AUDIO</b>					
Potenza d'uscita a 4 Ω (DIN, 1 kHz)	100 W + 100 W	50 W + 50 W	90 W + 90 W	50 W + 50 W	50 W + 50 W
Potenza dinamica (4 Ω)	160 W	80 W	123 W	64 W	64 W
Potenza in uso surround (IHF, 1 kHz, 8Ω)					
Anteriore	100 W + 100 W	50 W + 50 W	–	–	–
Centrale	100 W	50 W	–	–	–
Posteriore	100 W	50 W	–	–	–
Distorsione armonica totale (1 kHz, 4 Ω)	0,7% (50 W)	0,03% (25W)	0,03% (45 W, 4 Ω)	0,03% (25 W, 4 Ω)	0,03% (25 W, 4 Ω)
Rapporto S/R (IHF-66/DIN, 50 mW)					
PHONO (MM)	– / 64 dB	– / 65 dB	75 dB / 52 dB	75 dB / 52 dB	75 dB / 52 dB
LINE	– / 64 dB	– / 66 dB	91 dB / 53 dB	91 dB / 53 dB	91 dB / 53 dB
Sensibilità/impedenza d'ingresso					
PHONO (MM)	3 mV / 47 kΩ	3 mV / 47 kΩ	2,5 mV / 47 kΩ	2,5 mV / 47 kΩ	2,5 mV / 47 kΩ
LINE	220 mV / 47 kΩ	220 mV / 47 kΩ	200 mV / 47 kΩ	200 mV / 47 kΩ	200 mV / 47 kΩ
<b>SEZIONE SINTONIZZATORE FM</b>					
Sensibilità (DIN, 75 Ω)					
Mono/Stereo	1,2 μV / 44 μV	1,2 μV / 44 μV	1,3 μV / 50 μV	1,3 μV / 50 μV	1,3 μV / 50 μV
Risposta in frequenza (30 Hz – 1	+0,5,-3,0 dB	+0,5 dB,-3,0 dB	+0,5 dB,-3,0 dB	+0,5 dB,-2,0 dB	+0,5 dB,-2,0 dB
Distorsione armonica totale (DIN, 1 kHz)					
Mono/Stereo	0,3 % / 0,5 %	0,3 % / 0,5 %	0,2% / 0,7%	0,2% / 0,7%	0,2% / 0,7%
Rapporto S/R (DIN, 1kHz)					
Mono/Stereo	65 dB / 60 dB	65 dB / 60 dB	65 dB / 58 dB	65 dB / 58 dB	65 dB / 58 dB
<b>SEZIONE SINTONIZZATORE AM</b>					
Sensibilità (DIN)	20 μV (700 μV/m)	20 μV (700 μV/m)	20 μV (560 μV/m)	20 μV (560 μV/m)	20 μV (560 μV/m)
<b>GENERALI</b>					
Consumo (W)	250	200	190	130	130
Dimensioni, L/A/P (mm)	440/127/389	440/127/389	440/127/380	440/127/380	440/127/380
Peso (netto, kg)	9,0	6,8	9,1	6,9	6,7

<b>Diffusori</b>	<b>LS-X1S</b>	<b>LS-X1F</b>	<b>SW-X1</b>
Sistema	THX Surround	THX Frontale e Centrale	Subwoofer THX
Configurazione	6 altoparlanti, 3 vie	5 altoparlanti, 3 vie	Subwoofer
Mobile	Sospensione acustica	Sospensione acustica	Bassreflex
Potenza raccomandato varia	30 W – 150 W	30 W – 150 W	50 W – 250 W
Risposta in frequenza	125 Hz – 20 kHz	80 Hz – 20kHz	20 Hz – 5 kHz
Impedenza	8 Ω	8 Ω (nominale), 3,4Ω (minimo)	8 Ω
Sensibilità	86 dB/W (1 m)	87 dB/W (1 m)	87 dB/W (1 m)
Driver			
woofer	120 mm cono x 2	130 mm cono x 2	300 mm cono
midrange	80 mm cono x 2	25 mm cupola x 2	–
tweeter	20 mm cupola x 2	19 mm cupola x 1	–
Dimensioni, L/A/P (mm)	243/305/147	215/454/263	489/489/510
Peso (netto, kg)	5,8/pc.	8,5/pc.	26,0/pc.



## Specifiche Tecniche

<b>Amplificatori</b>	<b>KA-7090R</b>	<b>KA-5090R</b>	<b>KA-3080R</b>	<b>KA-1080</b>
Potenza d'uscita				
a 4 Ω (DIN / IEC)	150 W + 150 W	100 W + 100 W	100 W + 100 W	80 W + 80 W
a 8 Ω (DIN / IEC)	90 W + 90 W	70 W + 70 W	70 W + 70 W	60 W + 60 W
a 8 Ω (IEC/NF)	85W + 85 W	65W + 65 W	70W + 70 W	60 W + 60 W
Distorsione armonica totale (20 Hz - 20 kHz, 8 Ω)	0,02%	0,04%	0,06%	0,06% (40 Hz - 20 kHz)
Risposta in frequenza	5 Hz - 100 kHz, +0,-3 dB	5 Hz - 100 kHz, +0,-3 dB	5 Hz - 100 kHz, +0,-3 dB	10 Hz - 60 kHz, +0,-3 dB
Fattore di smorzamento (8 Ω)	-	250 (50 Hz)	42 (50 Hz)	42 (50 Hz)
Rapporto S/R (IHF-'66/DIN)				
PHONO (MM)	88 dB / -	87 dB /	77 dB / 59 dB	70 dB / 57 dB
PHONO (MC)	68 dB / -	67 dB /	- / -	- / -
LINE	105 dB / -	105 dB /	105 dB / 61 dB	97 dB / 60 dB
Sensibilità/impedenza d'ingresso				
PHONO (MM)	2,5 mV / 47 kΩ	2,5 mV / 47 kΩ	2,5 mV / 47 kΩ	2,5 mV / 47 kΩ
PHONO (MC)	0,2 mV / 100 Ω	0,2 mV / 100 Ω	- / -	- / 100 Ω
LINE	200 mV / 47 kΩ	200 mV / 47 kΩ	200 mV / 47 kΩ	200 mV / 47 kΩ
Livello/impedenza d'uscita (TAPE REC)	200 mV / 1,5 kΩ	200 mV / 2,5 kΩ	200 mV / 220 Ω	200 mV / 220 Ω
Loudness	+ 6 dB (100 Hz) + 3 dB (10 kHz)	+ 6 dB (100 Hz) + 3 dB (10 kHz)	+ 6 dB (100 Hz) + 3 dB (10 kHz)	+8 dB (100 Hz)
Consumo (W)	300	300	200	160
Dimensioni, L/A/P (mm)	440/147/392	440/147/392	440/123/395	440/123/395
Peso (netto, kg)	11,7	10,0	8,0	7,0

<b>Sintonizzatori</b>	<b>KT-3080</b>	<b>KT-2080</b>
Bande di ricezione	FM/AM	FM/AM
Visualizzazione della preselezione in "Random"	40	40
RDS (Radio Data System)	•	•
RDS-EON	•	•
Sintonia automatica	•	•
Sintonizzazione con "Jog shuttle"	•	
Controllo per ricezione attiva	•	
Memoria per l'ultimo canale	•	•
Attenuatore RF	•	
Selettore automatico ampiezza di banda IF	•	
Telecomando (Indipendente/Sistema)	sistema	sistema

Lettori CD	DP-7090	DP-3080	DP-2080	DP-1080
<b>AUDIO</b>				
Risposta in frequenza	4 Hz - 20 kHz, ±0,5 dB	4 Hz - 20 kHz, ±0,5 dB	8 Hz - 20 kHz, ±1,0 dB	8 Hz - 20 kHz, ±1,0 dB
Rapporto S/R	> 120 dB	> 105 dB	> 94 dB	> 94 dB
Distorsione armonica totale	< 0,002%	< 0,002%	< 0,005%	< 0,005%
Separazione tra i canali	> 100 dB	> 105 dB	> 83 dB	> 83 dB
Wow e Flutter	non misurabile	non misurabile	non misurabile	non misurabile
Sensibilità/impedenza d'uscita				
Fisso	- / -	2,0 V / 0,4 kΩ	2,0 V / 3,3 kΩ	2,0 V / 3,3 kΩ
Variabile	0 - 2,0 V / 0,3 kΩ	- / -	- / -	- / -
Uscita digitale ottica	-15 - -21 dBm	-15 - -21 dBm	-	-
<b>CONVERTITORE D/A</b>				
Quantizzazione	22-Bit	1-Bit	1-Bit	1-Bit
Sovraccampionamento	32fs (1411 kHz)	8fs (352,8 kHz)	8fs (352,8 kHz)	8fs (352,8 kHz)
<b>GENERALI</b>				
Consumo (W)	20	12	14	14
Dimensioni, L/A/P (mm)	440/148/366	440/93/366	440/93/375	440/93/375
Peso (netto, kg)	7,6	4,3	4,0	4,0

Lettori CD	DP-R4090	DP-R3090	DP-J2070
<b>AUDIO</b>			
Risposta in frequenza	4 Hz - 20 kHz, ±0,5 dB	4 Hz - 20 kHz, ±0,5 dB	4 Hz - 20 kHz, ±1,0 dB
Rapporto S/R	> 95 dB	> 95 dB	> 98 dB
Distorsione armonica totale	< 0,008%	< 0,008%	< 0,005%
Separazione tra i canali	> 92 dB	> 92 dB	> 85 dB
Wow e Flutter	non misurabile	non misurabile	non misurabile
Sensibilità/impedenza d'uscita			
Fisso	2,0 V / 0,8 kΩ	2,0 V / 0,8 kΩ	2,0 V / 3,2 kΩ
<b>CONVERTITORE D/A</b>			
Quantizzazione	1-Bit	1-Bit	1-Bit
Sovraccampionamento	8fs (352,8 kHz)	8fs (352,8 kHz)	8fs (352,8 kHz)
<b>GENERALI</b>			
Consumo (W)	13	13	15
Dimensioni, L/A/P (mm)	440/125/397	440/125/397	440/185/415
Peso (netto, kg)	5,0	5,0	10,8

Letture LD	LVD-290
<b>AUDIO</b>	
Riposta in frequenza	4 Hz - 20 kHz, ±3 dB
Rapporto S/R	> 118 dB
Distorsione armonica totale	< 0,003%
Wow e Flutter	non misurabile
Sensibilità/impedenza d'uscita	2,0V / 1 kΩ (digital sound), 600mV / 1kΩ (analog sound), 300mV / 75Ω (AC RF uscita)
Uscita digitale ottica	0,5Vp-p / 75Ω
<b>CONVERTITORE D/A</b>	
Quantizzazione	1-bit
Sovraccampionamento	8fs (352,8 kHz)
<b>GENERALI</b>	
Consumo (W)	35
Dimensioni, L/A/P (mm)	440/125/389
Peso (netto, kg)	6,8

Registratore di MiniDisc	DM-7090
<b>AUDIO</b>	
Compressione Audio	ATRAC (codificazione acustica a trasformazione adattiva)
Metodo di registrazione	Modulazione di campo Metodo di sovrascrittura
Frequenza di campionamento	44,1 kHz
Risposta in frequenza	8 Hz - 20 kHz, ±1 dB
Rapporto S/R	> 105 dB
Distorsione armonica totale	< 0,007% (at 1kHz) (THD +N)
Gamma dinamica	> 92 dB
Wow e Flutter	non misurabile
Livello in uscita/impedenza di carico	2 V / > 600 kΩ (fissa)
Uscita digitale (ottica)	-15 dBm, -21 dBm
<b>CONVERTITORE A/D</b>	
Metodo dei conversione	5th order $\Delta\Sigma$ + D.R.I.V.E.
<b>CONVERTITORE D/A</b>	
Quantizzazione	1-bit
Sovraccampionamento	8 fs
<b>GENERALI</b>	
Consumo (W)	25 W
Dimensioni, L/A/P (mm)	440 / 94 / 373
Peso (netto, kg)	5,0



## Specifiche Tecniche

<b>Registratori</b>	<b>KX-5080S</b>	<b>KX-3080</b>	<b>KX-W8070S</b>	<b>KX-W6080</b>	<b>KX-W4080</b>	<b>KX-W1090</b>
Sistema di registrazione	AC bias (freq.: 105 kHz)	AC bias (freq.: 105 kHz)	AC bias (freq.: 105 kHz)	AC bias (freq.: 105 kHz)	AC bias (freq.: 105 kHz)	AC bias
Testine						
Registrazione/riproduzione	Hard permalloy	Hard permalloy	Hard permalloy per entrambe le piastre	Hard permalloy per entrambe le piastre	Hard permalloy per entrambe le piastre	Hard permalloy per entrambe le piastre
Cancellazione	Ferrite con doppio traferro	Ferrite con doppio traferro	Ferrite con doppio traferro per le piastre B	Ferrite con doppio traferro per le piastre (A e B)	Ferrite con doppio traferro per le piastre (A e B)	Ferrite con doppio traferro per la piastra B
Motori	2 motori CC controllati elettronicamente	2 motori CC controllati elettronicamente	3 motori CC controllati elettronicamente (A e B)	1 motore CC controllato elettronicamente (A e B)	1 motore CC controllato elettronicamente (A e B)	1 motore CC controllato elettronicamente (A e B)
Risposta in frequenza ( $\pm 3$ dB)						
Type I	20 Hz - 18 kHz	20 Hz - 18 kHz	30 Hz - 18 kHz	30 Hz - 18 kHz	30 Hz - 18 kHz	30 Hz - 13 kHz
Type II	20 Hz - 18 kHz	20 Hz - 18 kHz	30 Hz - 19 kHz	30 Hz - 19 kHz	30 Hz - 19 kHz	30 Hz - 13 kHz
Type IV	20 Hz - 19 kHz	20 Hz - 19 kHz	30 Hz - 20 kHz	-	-	-
Rapporto S/R con						
Dolby S inserito	80 dB (Type IV)	-	78 dB (Type IV)	-	-	-
Dolby C inserito	74 dB (Type IV)	74 dB (Type IV)	75 dB (Type IV)	75 dB (Type II)	75 dB (Type II)	-
Dolby B inserito	67 dB (Type IV)	67 dB (Type IV)	67 dB (Type IV)	68 dB (Type II)	68 dB (Type II)	66 dB (Type II)
Dolby off	59 dB (Type IV)	59 dB (Type IV)	58 dB (Type IV)	59 dB (Type II)	59 dB (Type II)	57 dB (Type II)
Distorsione armonica totale	<1,7% (315 Hz)	<1,7% (315 Hz)	<2,0%	<1,2% (Type II)	<1,2% (Type II)	-
Wow e Flutter (WRMS), (DIN)	0,07%, $\pm 0,19\%$	0,07%, $\pm 0,19\%$	0,06%, $\pm 0,17\%$	0,1%, $\pm 0,28\%$	0,1%, $\pm 0,28\%$	0,3% / -
Sensibilità/impedenza d'ingresso						
LINE	100 mV / 34 k $\Omega$	100 mV / 34 k $\Omega$	122,8 mV / 10 k $\Omega$	122,8 mV / 47 k $\Omega$	122,8 mV / 47 k $\Omega$	122,8 mV / 47 k $\Omega$
Livello d'uscita/impedenza						
LINE	775 mV / 1,0 k $\Omega$	775 mV / 1,0 k $\Omega$	775 mV / 1,0 k $\Omega$	775 mV / 1,0 k $\Omega$	775 mV / 1,0 k $\Omega$	775 mV / 3,3 k $\Omega$
HEADPHONE	0,9 mW / 32 $\Omega$	0,5 mW / 32 $\Omega$	0,5 mW / 32 $\Omega$	0,5 mW / 32 $\Omega$	0,5 mW / 32 $\Omega$	-
Consumo (W)	30	30		30	30	14
Dimensioni, L/A/P (mm)	440/124/374	440/124/374	440/137/271	440/134/367	440/134/367	440/133/280
Peso (netto, kg)	4,6	4,6	5,0	4,6	4,6	4,0

<b>Equalizzatori grafici</b>	<b>KE-7090</b>	<b>KE-2060</b>
Frequenze d'intervento (Hz)	40, 63, 98, 160, 250, 400, 625, 1k, 1,5k, 2,5k, 3,8k, 6,3k, 10k, 16k	60, 150, 400, 1 k, 2,4 k, 6 k, 15 k
Gamma variabile	$\pm 12$ dB / -	$\pm 10$ dB / $\pm 2$ dB
Tensione massima d'uscita	7,0 V	4,5 V
Impedenza d'uscita	2,2 k $\Omega$	2,0 k $\Omega$
Distorsione armonica totale (1 kHz)	0,005%	< 0,01%
Risposta in frequenza	10 Hz - 70 kHz, $\pm 3$ dB	20 Hz - 20 kHz, $\pm 1,5$ dB
Rapporto S/R	108 dB	92 dB
Dimensioni, L/A/P (mm)	440/123/371	440/89/250
Peso (netto, kg)	4,2	2,9

<b>Giradischi</b>	<b>KD-492F</b>	<b>KD-291R</b>
Trazione	Trazione a cinghia	Trazione a cinghia
Motore	Motore servo in CC	Motore servo in CC
Velocità 33-1/3 & 45 rpm	33-1/3 & 45 rpm	33-1/3 & 45 rpm
Wow e Flutter	0,05% (WRMS)	0,05% (WRMS)
Rumble	> 68 dB (DIN, pesato)	> 68 dB (DIN, pesato)
Braccio	dritto, bilanciato staticamente	dritto, bilanciato staticamente
Lunghezza del braccio	222 mm	222 mm
Testina	T4P-MM (V-63)	T4P-MM (V-76)
Puntina di ricambio	N-63	N-76
Consumo (W)	6,0	-
Dimensioni, L/A/P (mm)	440/106/390	440/106/390
Peso (netto, kg)	3,4	2,9

<b>Diffusori</b>	<b>CRS-15</b>	<b>CRS-03</b>
Sistema		
Centrale / Surround	A larga banda	A larga banda
Mobile	Sospensione acustica	Sospensione acustica
Potenza d'ingresso massima		
Centrale / Surround	100 W/40 W	40 W
Risposta in frequenza		
Centrale / Surround	70 Hz - 20 kHz / 80 Hz - 20 kHz	95 Hz - 20 kHz / 120 Hz - 20 kHz
Impedenza	8 Ω	8 Ω
Sensibilità		
Centrale / Surround	89 dB/W (1 m) / 88 dB/W (1 m)	88 dB/W (1 m)
Altoparlante a cono		
Centrale / Surround	100 mm x 2 / 100 mm	100 mm
Dimensioni, L/A/P (mm)		
Centrale	440/150/160	260/315/180
Surround	150/200/160	180/135/108
Peso (netto, kg)		
Centrale / Surround	3,2 / 1,4/pc	1,4 / 0,9

<b>Diffusori</b>	<b>RS-05</b>	<b>RS-03</b>	<b>CS-03</b>	<b>CM-7ES</b>	<b>CM-5ES</b>
Sistema	Surround	Surround	Centrale	Surround	Surround
Configurazione	A larga banda	A larga banda	A larga banda	2 altoparlanti, 2 vie	A larga banda
Mobile	Applicazione a parete	Sospensione acustica	Bassreflex	-	-
Potenza d'ingresso massima	40 W	40 W	40 W	70 W	40 W
Risposta in frequenza	140 Hz - 20 kHz	120 Hz - 20 kHz	95 Hz - 20 kHz	-	-
Impedenza	8 Ω	8 Ω	8 Ω	8 Ω	8 Ω
Sensibilità	90 dB/W (1 m)	88 dB/W (1 m)	88 dB/W (1 m)	89 dB/W (1 m)	89 dB/W (1 m)
Driver					
gamma completa	100 mm cono	100 mm cono	100 mm cono	-	100 mm cono
woofer	-	-	-	100 mm cono	-
tweeter	-	-	-	19 mm cupola	-
Dimensioni, L/A/P (mm)	280/200/67	180/135/108	260/135/180	230/150/166	230/150/166
Peso (netto, kg)	1,1 / pc.	0,9 / pc.	1,4	2,2 / pc.	1,6 / pc.

<b>Lettori CD portatili</b>	<b>DPC-971</b>	<b>DPC-472</b>	<b>DPC-471</b>	<b>DPC-361</b>	<b>DPC-161</b>
Risposta in frequenza (±3 dB)	20 Hz - 20 kHz	20 Hz - 20 kHz	20 Hz - 20 kHz	20 Hz - 20 kHz	20 Hz - 20 kHz
Quantizzazione	1-bit	1-bit	1-bit	1-bit	1-bit
Sovraccampionamento	8 fs (352,8 kHz)	8 fs (352,8 kHz)	8 fs (352,8 kHz)	8 fs (352,8 kHz)	8 fs (352,8 kHz)
<b>Durata delle Rip./ Tempi di ricarica</b>					
2 batterie alcaline (durata simata, circuito D.A.S.C. disinserito)	10,5	7	7	6	-
2 batterie ricaricabili (durata simata, circuito D.A.S.C. disinserito)	7	4	4	3 (NB-77 option)	3
2 batterie ricaricabili e 2 batterie alcaline (durata simata, circuito D.A.S.C. disinserito)	16,5	-	-	-	-
4 batterie alcaline (durata simata, circuito D.A.S.C. disinserito)	24	-	-	-	9
Tempo di ricarica completa (ore)	3,5	15	15	3 (option)	3 (option)
Tensione di alimentazione (cc, con adattatore in dotazione)	5 W	7 W	7 W	6 V	6 V
Dimensioni (L/A/P, mm)	129/32/137,5	134/29/157	134/29/157	129/30/150	134/31/141
Peso (netto, kg)	270	282	282	250	238



## Specifiche Tecniche

Sistema micro audio		MS-F7
<b>SEZIONE AMPLIFICATORE</b>		
Potenza d'uscita		15 W + 15 W
Distorsione armonica totale		0,05 % (1 kHz, 3,3 W, 6 Ω)
<b>SEZIONE CD</b>		
Risposta in frequenza		20 Hz - 20 kHz
Rapporto S/R (1 kHz)		>80 dB
<b>SEZIONE REGISTRATORE</b>		
Testine		Registrazione/riproduzione x 1, Cancellazione x 1
Wow e flutter		0,08% (WRMS)
Dimensioni (L/A/P, mm)		191/240/294
Peso (netto, kg)		5,5
<b>SEZIONE DIFFUSORI</b>		
Mobile		Bassreflex
Dimensioni, (L/A/P, mm)		140/237/265
Peso (netto, kg)		4,1 /pc.

Sistema micro audio		PMS-F3
<b>SEZIONE AMPLIFICATORE</b>		
Potenza d'uscita		4,8 W + 4,8 W
Risposta in frequenza		20 Hz - 20 kHz
<b>SEZIONE CD</b>		
Risposta in frequenza		20 Hz - 20 kHz
Wow e flutter		non misurabile
<b>SEZIONE REGISTRATORE</b>		
Testine		Registrazione/riproduzione x 1, Cancellazione x 1
Risposta in frequenza		50 Hz - 14 kHz
<b>GENERALI</b>		
Dimensioni (L/A/P, mm)		430/165,5/235
Peso (netto, kg)		5,0
<b>SEZIONE DIFFUSORI</b>		
Mobile		Bassreflex
Altoparlanti		8,5 cm x 2

Registratore di MiniDisc	DMC-G3
Potenza d'uscita	9mW + 9mW
Compressione Audio	ATRAC (codificazione acustica a trasformazione adattiva)
Metodo di registrazione	Modulazione di campo Metodo di sovrascrittura
Frequenza di campionamento	44,1 kHz
Risposta in frequenza	20 Hz - 20 kHz, ±3 dB
Wow e Flutter	non misurabile
<b>GENERALI</b>	
Consumo (W)	25 W
Dimensioni, L/A/P (mm)	440 / 94 / 373
Peso (netto, kg)	5,0

Tutti i nomi di marca e di prodotto sono marchi di fabbrica, marchi registrati o nomi commerciali dei rispettivi proprietari.

Kenwood persegue una politica di continua ricerca e sviluppo. Pertanto i prodotti possono presentare caratteristiche diverse da quelle descritte.

**KENWOOD ELECTRONICS ITALIA S.p.A.**

Via G. Sirtori, 7/9, 20129 Milano, Italy

Tel: 02-20482.1 Fax: 02-29516281

Kenwood Home Page  
<http://www.kenwoodcorp.com>

Kenwood Italy Home Page (in Italiano)  
<http://www.kenwood.it>

Questo catalogo è stato stampato su carta senza cloro.  
 Stampato in Italia.